

eurolite® AKKU IP UP-4 Plus

HCL Spot WDMX

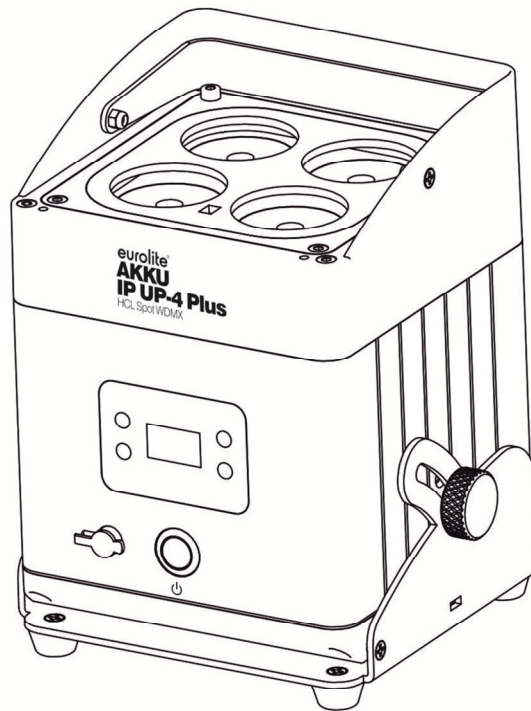

**Bedienungsanleitung
User Manual**

eurolite®

AKKU IP UP-4 Plus HCL Spot WDMX

IP65-Uplight mit herausnehmbarem Akku, 6in1-LEDs (RGBAW+UV), WDMX, IR-Fernbedienung und OLED-Display
IP65 Uplight with removable battery, 6in1-LEDs (RGBAW+UV), WDMX, IR remote control and OLED display



RGBAW + UV



**STAND
ALONE**

**MASTER
SLAVE**

STROBE



IP65

WIRELESS SOLUTION
MADE IN SWEDEN



No. 41700580

www.eurolite.de

Inhaltsverzeichnis

Table of contents

Deutsch

| | |
|---|-----------|
| EINFÜHRUNG | 3 |
| <i>Produktmerkmale</i> | 4 |
| SICHERHEITSHINWEISE | 5 |
| GERÄTEBESCHREIBUNG | 7 |
| INBETRIEBNAHME | 8 |
| <i>Aufstellen</i> | 8 |
| <i>Akku aufladen</i> | 8 |
| <i>Akkuwechsel</i> | 8 |
| BEDIENUNG | 9 |
| <i>Standalone-Modus</i> | 9 |
| <i>Master/Slave-Betrieb</i> | 9 |
| <i>Control Board</i> | 9 |
| <i>Drahtlos-DMX</i> | 12 |
| <i>DMX-gesteuerter Betrieb</i> | 12 |
| <i>Adressierung des Geräts</i> | 12 |
| <i>Fernbedienung EUROLITE IR-35</i> | 13 |
| <i>DMX-Protokoll</i> | 14 |
| REINIGUNG UND WARTUNG | 16 |
| UMWELTSCHUTZ | 16 |
| TECHNISCHE DATEN | 17 |
| <i>Zubehör</i> | 17 |

English

| | |
|--|-----------|
| INTRODUCTION | 18 |
| <i>Product features</i> | 19 |
| SAFETY INSTRUCTIONS | 20 |
| DESCRIPTION OF THE DEVICE | 22 |
| SETUP | 23 |
| <i>Placing the device</i> | 23 |
| <i>Charging the rechargeable battery</i> | 23 |
| <i>Battery replacement</i> | 23 |
| OPERATION | 24 |
| <i>Stand-alone mode</i> | 24 |
| <i>Master/slave operation</i> | 24 |
| <i>Control Board</i> | 24 |
| <i>Wireless DMX</i> | 27 |
| <i>DMX-controlled operation</i> | 27 |
| <i>Addressing</i> | 27 |
| <i>EUROLITE IR-35 remote control</i> | 28 |
| <i>DMX Protocol</i> | 29 |
| CLEANING AND MAINTENANCE | 31 |
| PROTECTING THE ENVIRONMENT | 31 |
| TECHNICAL SPECIFICATIONS | 31 |
| <i>Accessories</i> | 31 |

Diese Bedienungsanleitung gilt für die Artikelnummer / This user manual is valid for the article number:
41700580

Das neueste Update dieser Bedienungsanleitung finden Sie im Internet unter:
You can find the latest update of this user manual in the Internet under:
www.eurolite.de

BEDIENUNGSANLEITUNG

eurolite®

AKKU IP UP-4 Plus HCL Spot WDMX LED-Uplight



GEFAHR! Elektrischer Schlag durch Kurzschluss

Seien Sie besonders vorsichtig beim Umgang mit gefährlicher Netzspannung. Bei dieser Spannung können Sie einen lebensgefährlichen elektrischen Schlag erhalten. Öffnen Sie das Gerät niemals.



Lesen Sie vor der Verwendung des Geräts diese Bedienungsanleitung. Sie erhalten dadurch wichtige Hinweise für den korrekten Betrieb.

Alle Personen, die mit der Aufstellung, Inbetriebnahme, Bedienung, Wartung und Instandhaltung dieses Gerätes zu tun haben, müssen

- entsprechend qualifiziert sein
- diese Bedienungsanleitung genau beachten
- die Bedienungsanleitung als Teil des Produkts betrachten
- die Bedienungsanleitung während der Lebensdauer des Produkts behalten
- die Bedienungsanleitung an jeden nachfolgenden Besitzer oder Benutzer des Produkts weitergeben
- sich die letzte Version der Anleitung im Internet herunterladen

EINFÜHRUNG

Wir freuen uns, dass Sie sich für eines unserer Produkte entschieden haben. Wenn Sie nachfolgende Hinweise beachten, sind wir sicher, dass Sie lange Zeit Freude an Ihrem Kauf haben werden.

Produktmerkmale

IP65-Uplight mit wechselbarem Akku, RGBAW+UV-LEDs, WDMX und IR-Fernbedienung

- Herausnehmbarer Akku zum einfachen Aufladen und Batteriewechsel
- Schnelles Akkuwechseln ohne Werkzeug, Zusatzakku optional erhältlich
- Akkus direkt, im Uplight oder im optional erhältlichen Transportcase aufladbar
- Für den Gebrauch im Freien geeignet (IP65)
- Mit integriertem Drahtlos-Transceiver für WDMX-Betrieb (Wireless Solution - made in Sweden)
- Kabellos, flexibel und vielseitig
- 4 leistungsstarke 10-W-RGBAW+UV-LEDs (6in1)
- Betrieb über eingebauten Lithium-Ionen-Akku mit bis zu 9,5 Stunden Betriebszeit
- Integrierte Ladeautomatik mit Ladeanzeige
- Zusätzliche milchige Diffusorplatte für ein homogenes und weiches Licht
- Auto-, Musik-, Master/Slave- und WDMX-Modus
- Kabelloser Master/Slave-Betrieb via WDMX
- 49 professionell entwickelte integrierte Showprogramme, nach Farben und Themen sortiert
- Direkte Farbwahl für 63 Farben
- Stufenlose RGBAW+UV-Farbmischung, Farbwechsel, Farbüberblendung, Dimmer, Strobe-Effekt mit variabler Geschwindigkeit, Weißabgleich
- Dimmergeschwindigkeit (Sprungantwort) einstellbar
- Adressierung und Einstellungen über Steuereinheit mit berührungsempfindlichen Tasten und OLED-Anzeige
- Bequeme Fernsteuerung per mitgelieferter IR-Fernbedienung EUROLITE IR-35
- Musiksteuerung über eingebautes Mikrofon mit einstellbarer Mikrofonempfindlichkeit
- 6, 8 oder 12 DMX-Kanäle wählbar
- Optional erhältliches Transportcase für 4 Uplights mit integrierter Ladestation für bis zu 8 Akkus
- Robustes Gehäuse mit Tragegriff und Klappfuß für angewinkeltes Aufstellen
- Nur zur Bodenmontage geeignet, Standgerät ohne Hängebügel
- Kensington-Sicherheitsanschluss zum Absichern des Gerätes gegen Diebstahl
- Zusätzliche Gummifüße
- Schaltnetzteiltechnologie für Netzspannung zwischen 100 und 240 Volt
- Ladenetzteil im Lieferumfang enthalten

SICHERHEITSHINWEISE

**WARNUNG!**

Lesen Sie aufmerksam die Sicherheitshinweise und benutzen Sie das Produkt nur wie in dieser Anleitung beschrieben, damit es nicht versehentlich zu Verletzungen oder Schäden kommt.

Verwendungszweck

- Das Produkt dient zur mobilen Beleuchtung im Innen- und Außenbereich und ist nach IP65 aufgebaut. Es darf im Betrieb im Innen- und Außenbereich montiert und betrieben werden und ist nicht dimmbar. Das Gerät ist für professionelle Anwendungen im Bereich der Veranstaltungstechnik vorgesehen (z. B. auf Bühnen). Es ist nicht für die Raumbelichtung in Haushalten geeignet.
- Die Spannungsversorgung erfolgt über einen integrierten Akku, der über das Netzteil aufgeladen werden kann. Das Netzteil eignet sich nur zum Aufladen im Innenbereich. Benutzen Sie es nicht im Freien. Setzen Sie es niemals Regen oder Feuchtigkeit aus.
- Der integrierte WDMX-Transceiver für den drahtlosen Empfang von DMX512-Signalen arbeitet im ISM-Band im Bereich 2,4 GHz und ist für den Betrieb in den EU- und EFTA-Staaten allgemein zugelassen und anmelde- und gebührenfrei.
- Verwenden Sie das Produkt ausschließlich gemäß den hier gegebenen Vorgaben. Bei Schäden, die durch Nichtbeachten dieser Anleitung verursacht werden, erlischt der Gewährleistungsanspruch. Für Folgeschäden wird keine Haftung übernommen.
- Bei Sach- oder Personenschäden, die durch unsachgemäße Handhabung oder Nichtbeachten der Sicherheitshinweise verursacht werden, übernehmen wir keine Haftung und es erlischt jeder Gewährleistungsanspruch.
- Aus Sicherheitsgründen ist das eigenmächtige Umbauen oder Verändern des Geräts nicht gestattet und hat den Verfall der Gewährleistung zur Folge.

Gefahr durch Elektrizität

- Das Produkt wird mit lebensgefährlicher Netzspannung versorgt. Um Stromschläge zu vermeiden, niemals irgendeinen Teil des Produkts öffnen. Im Geräteinneren befinden sich keine vom Benutzer zu wartende Teile.
- Das Produkt nicht in Wasser oder andere Flüssigkeiten tauchen, dadurch wird es zerstört. Außerdem besteht Lebensgefahr durch einen elektrischen Schlag!
- Die Schutzkappe am Netzanschluss muss bei einer Verwendung im Außenbereich immer geschlossen bleiben.
- Schließen Sie das Gerät nur an eine vorschriftsmäßig installierte Steckdose an, deren Spannung und Frequenz mit dem Typenschild des Geräts genau übereinstimmt und die über einen Fehlerstromschutzschalter (FI) abgesichert ist. Wenn der Netzstecker mit einem Schutzkontakt ausgestattet ist, muss er an eine Steckdose mit Schutzleiter angeschlossen werden. Deaktivieren Sie niemals den Schutzleiter eines Netzkabels. Nichtbeachtung kann zu Schäden am Gerät und zu Verletzungen des Benutzers führen.
- Die Steckdose muss gut zugänglich sein, damit Sie im Bedarfsfall den Netzstecker schnell ziehen können.
- Fassen Sie den Netzstecker niemals mit nassen Händen an, da die Gefahr eines Stromschlags besteht.
- Das Netzkabel darf nicht geknickt oder gequetscht werden. Halten Sie es von heißen Oberflächen und scharfen Kanten fern.
- Ziehen Sie den Netzstecker nie am Kabel aus der Steckdose, fassen Sie immer am Stecker an.
- Trennen Sie das Gerät vom Stromnetz bei längerem Nichtgebrauch, bevor Sie es reinigen und wenn Gewitter auftreten.
- Das Gerät keinen extremen Temperaturen, direktem Sonnenlicht, starken Vibrationen sowie hohen mechanischen Beanspruchungen aussetzen und nicht in tropischem Klima benutzen.
- Reparaturen am Gerät oder am Netzkabel dürfen nur von qualifiziertem Fachpersonal durchgeführt werden. Reparaturen müssen durchgeführt werden, wenn sichtbare Schäden am Gerät oder am Netzkabel vorhanden sind, Flüssigkeiten oder Objekte in das Gerät gelangt sind, das Gerät heruntergefallen ist oder wenn Funktionsstörungen auftreten.

Gefahr für Kinder und Personen mit eingeschränkter Fähigkeit

- Das Gerät ist kein Spielzeug. Halten Sie es von Kindern und Haustieren fern. Lassen Sie Verpackungsmaterial nicht achtlos liegen. Betreiben Sie das Gerät nicht unbeaufsichtigt.
- Das Gerät darf nur von Personen benutzt werden, die über ausreichende physische, sensorische und geistige Fähigkeiten sowie über entsprechendes Wissen und Erfahrung verfügen. Andere Personen dürfen das Gerät nur benutzen, wenn sie von einer für ihre Sicherheit zuständigen Person beaufsichtigt oder angeleitet werden.

Warnung vor Verbrennung und Brand

- Der zulässige Umgebungstemperaturbereich (Ta) beträgt -5 bis +45 °C. Verwenden Sie das Gerät niemals außerhalb dieses Temperaturbereichs. Die Gehäusetemperatur (Tc) kann im Betrieb bis zu 60 °C betragen. Vermeiden Sie den Kontakt mit Personen oder Gegenständen.
- Der Mindestabstand zur beleuchteten Fläche beträgt 30 cm. Der Wert ist am Gerät über das Bildzeichen angegeben: .
- Halten Sie das Gerät vor leicht entflammaren Materialien fern. Platzieren Sie es so, dass im Betrieb eine ausreichende Luftzirkulation gewährleistet ist. Das Gerät muss einen Mindestabstand von 50 cm zu angrenzenden Flächen haben.

Warnung vor Verletzungen

- Nicht direkt in die Lichtquelle blicken. Personen mit lichtempfindlicher Epilepsie könnten epileptische Anfälle erleiden oder bewusstlos werden.
- Stellen Sie sicher, dass das Gerät fachgerecht und sicher aufgestellt oder befestigt ist und nicht herunterfallen kann. Beachten Sie bei der Installation die gesetzlichen, nationalen Sicherheitsvorschriften insbesondere die Bestimmungen der EN 60598-2-17.
- Der Hersteller haftet nicht für Schäden, die durch unsachgemäße Installation und unzureichende Sicherheitsvorkehrungen verursacht werden.
- Bei gewerblicher Nutzung sind die landesspezifischen Unfallverhütungsvorschriften des Verbandes der gewerblichen Berufsgenossenschaften für elektrische Anlagen und Betriebsmittel unbedingt zu beachten.

Vorsicht - Sachschäden

- Schließen Sie das Gerät niemals über einen Dimmer an die Netzspannung an.
- Lichteffekte sind generell nicht für den Dauerbetrieb konzipiert. Längere Betriebszeiten sollten immer durch Pausen unterbrochen werden, um die Lebensdauer des Geräts zu erhöhen. Vermeiden Sie es das Gerät in kurzen Intervallen ein- und auszuschalten. Dadurch reduziert sich die Lebensdauer des Geräts erheblich.
- Nehmen Sie das Gerät niemals gleich in Betrieb, nachdem es starken Temperaturschwankungen ausgesetzt wurde. Das dabei entstehende Kondenswasser kann unter Umständen das Gerät zerstören. Lassen Sie das Gerät ausgeschaltet auf Zimmertemperatur kommen. Warten Sie bis das Kondenswasser verdunstet ist.
- Das Gerät ist ausschließlich zur stehenden Montage vorgesehen und darf nur auf einen festen, ebenen, rutschfesten, erschütterungsfreien, schwingungsfreien und nicht brennbaren Untergrund aufgestellt werden. Die Montage darf niemals fliegend erfolgen.
- Benutzen Sie die Originalverpackung, um das Gerät bei Transport und Lagerung optimal vor Erschütterungen, Staub und Feuchtigkeit zu schützen.
- Wenn am Gerät ein Etikett mit Seriennummer angebracht ist, darf dieses nicht entfernt werden, da ansonsten der Gewährleistungsanspruch erlischt.

Akku-/Batteriehinweise

- Die angegebene Akkulaufzeit hängt stark vom Betriebsmodus und der Umgebungstemperatur ab. Bei Kälte reduziert sich die Laufzeit deutlich. Laden Sie den Akku vor dem ersten Einsatz vollständig auf.
- Der enthaltene Li-Ionen-Akku unterliegt den Anforderungen des Gefahrgutrechts. Beim Versand sind besondere Anforderungen an Verpackung und Kennzeichnung zu beachten. Hier muss bei der Vorbereitung des Versandstücks ein Gefahrgutexperte oder ein Spediteur hinzugezogen werden. Bitte beachten Sie auch eventuelle weiterführende nationale und internationale Vorschriften.
- Achten Sie beim Einlegen der Batterien der Fernbedienung auf die richtige Polung. Lassen Sie Batterien nicht offen herumliegen, es besteht die Gefahr, dass diese von Kindern oder Haustieren verschluckt werden. Suchen Sie im Falle eines Verschluckens sofort einen Arzt auf! Ausgelaufene oder beschädigte Batterien können bei Berührung mit der Haut Verätzungen verursachen, benutzen Sie deshalb in diesem Fall geeignete Schutzhandschuhe. Achten Sie darauf, dass die Batterien nicht kurzgeschlossen, nicht ins Feuer geworfen und nicht aufgeladen werden können. Es besteht Explosionsgefahr.

GERÄTEBESCHREIBUNG

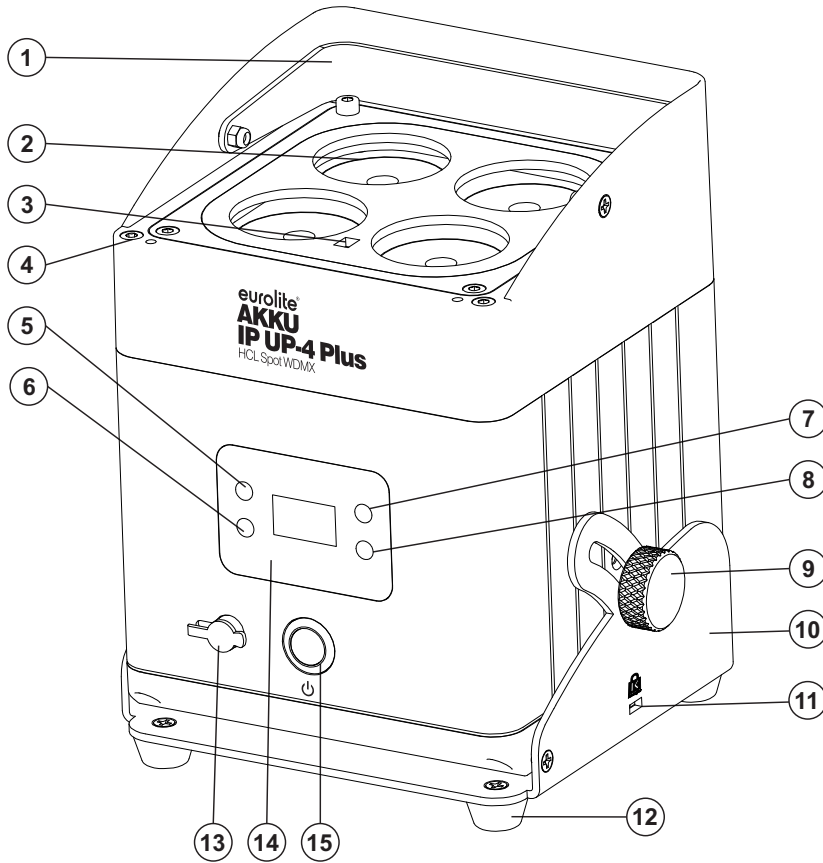

- (1) Tragegriff
- (2) Linse/LED
- (3) Infrarotsensor für die Fernbedienung
- (4) Gewinde zur Befestigung der Diffusorplatte mit Rändelschrauben
- (5) Menu-Taste
- (6) Enter-Taste
- (7) Up-Taste
- (8) Down-Taste
- (9) Feststellschraube Klappfuß
- (10) Klappfuß
- (11) Kensington-Sicherheitsanschluss
- (12) Gummifuß
- (13) Anschluss Ladenetzteil mit Schutzkappe
- (14) Display
- (15) Einschalttaste

- (16) Akku-Befestigung/Verriegelungsschieber
- (17) Akku

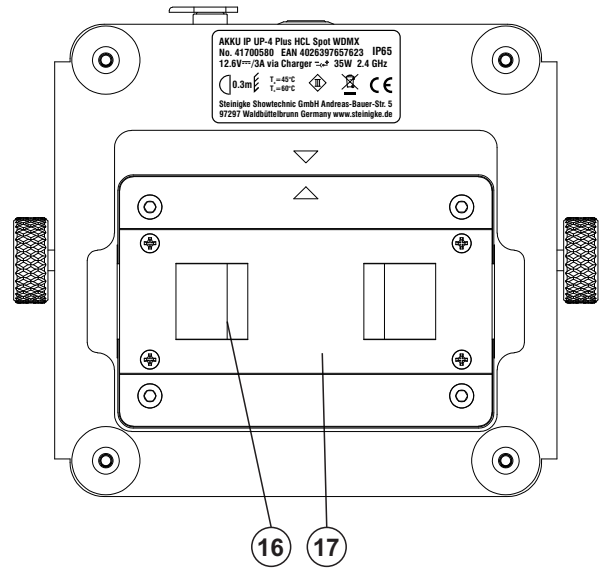

INBETRIEBNAHME

Aufstellen

Wählen Sie einen geeigneten Platz für das Uplight und stellen Sie den Neigungswinkel mit dem Klappfuß ein. Achten Sie darauf, dass die Schutzkappe am Netzanschluss bei einer Verwendung im Außenbereich immer geschlossen ist.

Akku aufladen



WARNUNG!

Das Netzteil eignet sich nur zum Aufladen im Innenbereich. Benutzen Sie es nicht im Freien. Setzen Sie es niemals Regen oder Feuchtigkeit aus.

Bevor das Gerät zum ersten Mal netzunabhängig betrieben werden kann, muss der Akku vollständig geladen werden. Sie können das Gerät mit dem Netzteil laden oder im optional erhältlichen Transportcase.

- 1 Schalten Sie das Gerät mit der Einschalttaste ein. Die Akku-Betriebszeit hängt vom Betriebsmodus und der Umgebungstemperatur ab (maximal 9,5 Stunden). Schalten Sie das Gerät nach dem Betrieb aus.
- 2 Zum Aufladen des Akkus schließen Sie das Gerät über das beiliegende Netzteil an eine Steckdose an. Die Ladezeit beträgt 8 Stunden. Während des Ladevorgangs kann das Gerät weiter betrieben werden.
- 3 Dank der integrierten Ladeschutzschaltung kann der Akku nicht überladen werden. Trennen Sie dennoch nach dem Aufladen das Gerät vom Netz. Anderenfalls wird auch bei ausgeschaltetem Gerät stets ein geringer Strom verbraucht.
- 4 Das Gerät erwärmt sich während des Ladevorgangs; dies ist ein normaler Vorgang.
- 5 Laden Sie einen komplett entladenen Akku möglichst bald auf, um eine Beschädigung des Akkus durch Tiefentladung zu vermeiden. Lagern Sie das Gerät nicht mit komplett entladenelem Akku und laden Sie bei langer Lagerung regelmäßig nach.

| Maximale Akkulaufzeit | Ladezeit |
|-----------------------|-----------|
| 9,5 Stunden | 8 Stunden |

Ladezustand

Der Ladezustand des Akkus wird im Display dargestellt. Die Anzeige zeigt den Ladezustand des Akkus in vier Stufen. Leuchten alle vier Stufen, ist der Akku vollständig geladen. Leuchtet nur noch eine, die letzte Stufe, ist der Akku bald erschöpft und muss geladen werden. Das Gerät kann in diesem Zustand noch einige Minuten weiter betrieben werden. Danach schaltet eine Schutzschaltung gegen Tiefentladung das Gerät automatisch aus.

Die Anzeigeleuchte am Ladenetzteil leuchtet rot so lange der Akku aufgeladen wird. Sie leuchtet grün sobald der Akku aufgeladen ist.

Der Akku ist ebenfalls mit einer Ladestandanzeige ausgestattet. Um den Ladezustand anzeigen zu lassen, drücken Sie bitte den Knopf an der Ladeanzeige.

Akkuwechsel

Der Akku lässt sich schnell und einfach ohne Werkzeug wechseln. Schieben Sie dazu die beiden Verriegelungsschieber der Akku-Befestigung mit etwas Druck nach innen. Nun können Sie den Akku herausziehen.

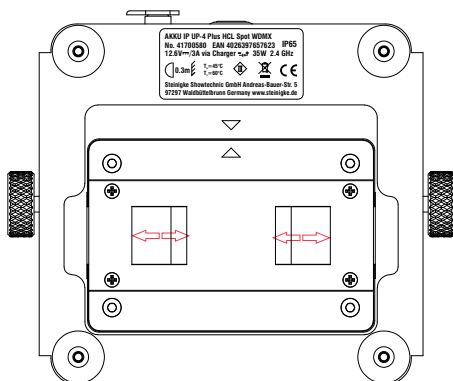

Achten Sie beim Einsetzen des Wechselakkus darauf, dass die Kontakte korrekt eingesetzt sind und die Verriegelungsschieber vollständig nach außen zeigen, um die Schutzart des Gerätes zu gewährleisten und ein versehentliches Herausfallen des Akkus zu vermeiden.

BEDIENUNG

Wenn Sie das Gerät über die Einschalttaste eingeschaltet haben, nimmt das Gerät den Betrieb auf. Das Display leuchtet auf und Sie können die gewünschten Einstellungen mit den Tasten MENU, ENTER, UP und DOWN auswählen.

Das Gerät verfügt über eine Memory Funktion. Das zuletzt gewählte Programm wird wieder abgespielt sobald das Gerät erneut in Betrieb genommen wird.

Das Gerät hat zwei Betriebsarten. Es kann entweder im Standalone-Modus über das Control Board und die EUROLITE IR-35 Fernbedienung oder im DMX-gesteuerten Modus über einen handelsüblichen DMX-Controller und WDMX, mit einem geeigneten Funksender, drahtlos betrieben werden.

Standalone-Modus

Das Gerät lässt sich im Standalone-Betrieb ohne Controller einsetzen. Deaktivieren Sie WDMX und rufen Sie die gewünschte Einstellung, wie im Kapitel *Control Board* beschrieben, auf.

Master/Slave-Betrieb

Es lassen sich mehrere Geräte zusammenschalten. Das Hauptgerät (Master) kann dann alle Nebengeräte (Slave) synchron steuern ohne die Notwendigkeit eines DMX-Controllers. Die Geräte müssen auf die jeweilige Betriebsart eingestellt werden.

- 1 Stellen Sie beim Master-Gerät den Modus Master ein und bei allen Slave-Geräten den Modus Slave ein. Bitte beachten Sie weitere Hinweise unter Control Board.
- 2 Aktivieren Sie WDMX. Wenn das Gerät als Master eingestellt ist, schaltet das drahtlose DMX in den Signalübertragungsmodus. Wenn das Gerät als Slave eingestellt ist, schaltet das drahtlose DMX in den Signalempfangsmodus.

Control Board

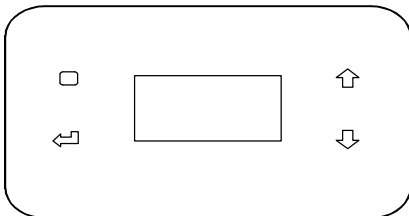

Das Control Board bietet mehrere Möglichkeiten: so lassen sich z. B. die DMX-Startadresse eingeben, das vorprogrammierte Programm abspielen oder der DMX-Kanal Modus auswählen.

Drücken Sie die Menu-Taste, um das Hauptmenü aufzurufen. Durch Drücken der Up/Down-Tasten können Sie sich im Hauptmenü bewegen. Zur Auswahl des gewünschten Menüpunktes drücken Sie die Enter-Taste. Durch Drücken der Up/Down-Tasten können Sie die Auswahl verändern. Bestätigen Sie jede Änderung durch Drücken der Enter-Taste. Der jeweilige Modus kann durch die Menu-Taste verlassen werden. Die jeweiligen Funktionen werden im Folgenden aufgeführt.

Vorgabewerte fett gedruckt

| MAIN Level | Menu Level 2 | Beschreibung |
|-----------------|--------------------------------|---|
| DMX Addr | 001-512 | Einstellen der DMX-Startadresse |
| DMX Chan | 6CH, 8CH, 12CH | Auswählen des DMX-Kanal-Modus |
| Dimmer | OFF/Dim1/Dim2/Dim3/Dim4 | Dimmgeschwindigkeit (Sprungantwort) OFF: Ansprechverhalten von LEDs Dim1: Ansprechverhalten von Halogenlampen, schnell Dim2: Ansprechverhalten von Halogenlampen, weniger schnell Dim3: Ansprechverhalten von Halogenlampen, mittel Dim4: Ansprechverhalten von Halogenlampen, langsam |
| Mas/Slav | Master/Slave | Master-/Slave-Modus |

| | | | | | | | |
|---|-----------------------|---|---|----------|---------------|--------|--------------|
| Wireless | Power – ON/OFF | ON: WDMX aktivieren OFF: WDMX deaktivieren | | | | | |
| | Unlink | Verbindung aufbauen/trennen Drücken Sie 3 Sekunden lang ENTER, um die drahtlose Verbindung zu löschen oder eine drahtlose Verbindung aufzubauen. Koppeln Um das Slave-Gerät über Wireless-DMX mit dem Master-Gerät zu koppeln, drücken Sie kurz die Unlink-Taste des Master-Gerätes. | | | | | |
| Color Set (Master-Modus) | | Dimmerintensität der LED-Farben / stufenlose RGBAW+UV-Farbmischung 000 – 255 (zunehmend). | | | | | |
| | Red – 000 - 255 | Dimmerintensität Rot | | | | | |
| | Green – 000 - 255 | Dimmerintensität Grün | | | | | |
| | Blue – 000 - 255 | Dimmerintensität Blau | | | | | |
| | White – 000 - 255 | Dimmerintensität Weiß | | | | | |
| | Amber – 000 - 255 | Dimmerintensität Amber | | | | | |
| | UV – 000 - 255 | Dimmerintensität UV | | | | | |
| Col Mac (Master-Modus) | Mac 01 - 63 | Farbvoreinstellungen | | | | | |
| | | Mac 1 | R | Mac 22 | R+G+B | Mac 43 | R+G+B+A |
| | | Mac 2 | G | Mac 23 | R+G+W | Mac 44 | R+G+B+UV |
| | | Mac 3 | B | Mac 24 | R+G+A | Mac 45 | R+G+W+A |
| | | Mac 4 | W | Mac 25 | R+G+UV | Mac 46 | R+G+W+UV |
| | | Mac 5 | A | Mac 26 | R+B+W | Mac 47 | R+G+A+UV |
| | | Mac 6 | UV | Mac 27 | R+B+A | Mac 48 | R+B+W+A |
| | | Mac 7 | R+G | Mac 28 | R+B+UV | Mac 49 | R+B+W+UV |
| | | Mac 8 | R+B | Mac 29 | R+W+A | Mac 50 | R+B+A+UV |
| | | Mac 9 | R+W | Mac 30 | R+W+UV | Mac 51 | R+W+A+UV |
| | | Mac 10 | R+A | Mac 31 | R+A+UV | Mac 52 | G+B+W+A |
| | | Mac 11 | R+UV | Mac 32 | G+B+W | Mac 53 | G+B+W+UV |
| | | Mac 12 | G+B | Mac 33 | G+B+A | Mac 54 | G+B+A+UV |
| | | Mac 13 | G+W | Mac 34 | G+B+UV | Mac 55 | G+W+A+UV |
| | | Mac 14 | G+A | Mac 35 | G+W+A | Mac 56 | B+W+A+UV |
| | | Mac 15 | G+UV | Mac 36 | G+W+UV | Mac 57 | R+G+B+W+A |
| | | Mac 16 | B+W | Mac 37 | G+A+UV | Mac 58 | R+G+B+W+UV |
| | | Mac 17 | B+A | Mac 38 | B+W+A | Mac 59 | R+G+B+A+UV |
| | | Mac 18 | B+UV | Mac 39 | B+W+UV | Mac 60 | R+G+W+A+UV |
| | | Mac 19 | W+A | Mac 40 | B+A+UV | Mac 61 | R+B+W+A+UV |
| | | Mac 20 | W+UV | Mac 41 | W+A+UV | Mac 62 | G+B+W+A+UV |
| | | Mac 21 | A+UV | Mac 42 | R+G+B+W | Mac 63 | R+G+B+W+A+UV |
| Col Progr (Master-Modus) | Black - UW | Interne Programme / Blackout | | | | | |
| | | Progr 1 | Blackout | Progr 27 | Blau Weiß | | |
| | | Progr 2 | Party 1 Rot Grün Blau | Progr 28 | Amber dunkel | | |
| | | Progr 3 | Party 2 Cyan Magenta Gelb | Progr 29 | Amber Gelb | | |
| | | Progr 4 | Party 3 Rot Grün Blau Cyan Magenta Gelb | Progr 30 | Amber Cyan | | |
| | | Progr 5 | Party 4 Rot Grün Blau Amber Weiß UV | Progr 31 | Amber Magenta | | |
| | | Progr 6 | Rainbow Rot, Amber, Gelb, Grün, Cyan, Blau, Magenta | Progr 32 | Amber Weiß | | |

Deutsch

| | | | | | | | |
|-----------------|--------------------------|--|--------------------------|--|----------------|--|--|
| | | Progr 7 | Rot dunkel | Progr 33 | Gelb dunkel | | |
| | | Progr 8 | Rot Grün | Progr 34 | Gelb Cyan | | |
| | | Progr 9 | Rot Blau | Progr 35 | Gelb Magenta | | |
| | | Progr 10 | Rot Amber | Progr 36 | Gelb Weiß | | |
| | | Progr 11 | Rot Gelb | Progr 37 | Cyan dunkel | | |
| | | Progr 12 | Rot Cyan | Progr 38 | Cyan Magenta | | |
| | | Progr 13 | Rot Magenta | Progr 39 | Cyan Weiß | | |
| | | Progr 14 | Rot Weiß | Progr 40 | Magenta dunkel | | |
| | | Progr 15 | Grün dunkel | Progr 41 | Magenta Weiß | | |
| | | Progr 16 | Grün Blau | Progr 42 | Weiß dunkel | | |
| | | Progr 17 | Grün Amber | Progr 43 | UV dunkel | | |
| | | Progr 18 | Grün Gelb | Progr 44 | UV Rot | | |
| | | Progr 19 | Grün Cyan | Progr 45 | UV Grün | | |
| | | Progr 20 | Grün Magenta | Progr 46 | UV Blau | | |
| | | Progr 21 | Grün Weiß | Progr 47 | UV Amber | | |
| | | Progr 22 | Blau dunkel | Progr 48 | UV Gelb | | |
| | | Progr 23 | Blau Amber | Progr 49 | UV Cyan | | |
| | | Progr 24 | Blau Gelb | Progr 50 | UV Magenta | | |
| | | Progr 25 | Blau Cyan | Progr 51 | UV Weiß | | |
| | | Progr 26 | Blau Magenta | | | | |
| | | | Jump/Fade 000 - 255 | Jump (000 – 255) Farbwechsel mit zunehmender Geschwindigkeit; Fade (000 – 255) Farbüberblendung mit zunehmender Geschwindigkeit | | | |
| | | White Bal | Red – 125 - 255 | Weißabgleich Vorgabewert: RGBWA+UV = 125 | | | |
| | | | Green – 125 - 255 | | | | |
| | | | Blue – 125 - 255 | | | | |
| | | | White – 125 - 255 | | | | |
| | | | Amber – 125 - 255 | | | | |
| | UV – 125 - 255 | | | | | | |
| Sys Info | Temperat xxC | Innentemperatur des Gerätes | | | | | |
| | Cur Power xxx% | Verbliebene Akkuleistung in Prozent | | | | | |
| Economy | ON/OFF | Stromsparmodus ON - Stromsparmodus, 50% Leistung OFF - volle Leistung | | | | | |
| Dis Perm | ON/OFF | Display-Abschaltung ON - Anzeige schaltet sich nicht aus OFF - Anzeige schaltet sich nach 30 Sekunden aus Drücken Sie eine beliebige Taste für 3 Sekunden, um die Sperre aufzuheben. | | | | | |
| Def.Set | YES/NO | Zurücksetzen auf Werkseinstellungen | | | | | |

Wireless

Dieser Projektor ist ab Werk für drahtlose DMX-Übertragung (WDMX) eingerichtet. Mit der Funktion „**Power**“- „**Off**“ können Sie WDMX deaktivieren. Mit der Funktion „**Power**“ - „**On**“ können Sie den Drahtlos-Empfänger am Drahtlos-Sender einloggen, das Gerät kann nun drahtlose Signale empfangen.

Mit der Funktion „**Unlink**“ können Sie das Gerät am Drahtlos-Sender ausloggen.

Drahtlos-DMX

Für die drahtlose Datenübertragung benötigen Sie einen DMX-Controller, einen Drahtlos-Sender und einen Drahtlos-Empfänger bzw. Geräte mit eingebautem Drahtlos-Empfänger. Verwenden Sie bitte die geeigneten Geräte aus dem FUTURELIGHT-Sortiment.

Der Drahtlos-Empfänger verfügt über eine interne Memory-Funktion. Wird das Gerät aus- und wieder eingeschaltet, loggt sich der Drahtlos-Empfänger automatisch am Drahtlos-Sender ein.

Das Vorgehen bei der Installation eines Drahtlos-DMX-Systems ist abhängig vom jeweils verwendeten Drahtlos-Sender. Lesen Sie bitte hierzu die Hinweise in der Bedienungsanleitung des entsprechenden Gerätes.

Bitte beachten Sie: Damit das Gerät WDMX-Signale empfangen kann, muss das Gerät als Slave-Gerät eingestellt sein. Diese Einstellungsmöglichkeit finden Sie im Control Board unter dem Menüpunkt „Mas/Slav“. Das WDMX-Modul kann sowohl Sender als auch Empfänger sein; und arbeitet wenn das Gerät als „Master“ eingestellt ist als Sender und wenn das Gerät als „Slave“ eingestellt ist als Empfänger.

DMX-gesteuerter Betrieb

Über Ihren DMX-Controller können Sie die einzelnen Geräte individuell ansteuern. Dabei hat jeder DMX-Kanal eine andere Belegung mit verschiedenen Eigenschaften. Die einzelnen DMX-Kanäle und ihre Eigenschaften sind unter DMX-Protokoll aufgeführt.

Adressierung des Geräts

Das Gerät verfügt über drei verschiedene DMX-Kanal-Modi mit 6, 8 oder 12 DMX-Kanälen. Über das Control Board können Sie, wie zuvor beschrieben, den DMX-Kanal-Modus definieren.

Über das Control Board können Sie die DMX-Startadresse definieren. Die Startadresse ist der erste Kanal, auf den der AKKU IP UP-4 Plus HCL Spot WDMX auf Signale vom Controller reagiert. Die Startadresse ist abhängig von Ihrem DMX-Controller. Lesen Sie hierzu die Dokumentation des Geräts. Wenn Sie die Startadresse, im 12-Kanal-Modus, z. B. auf 13 definieren, belegt der AKKU IP UP-4 Plus HCL Spot WDMX die Steuerkanäle 13 bis 24.





Bitte vergewissern Sie sich, dass sich die Steuerkanäle nicht mit anderen Geräten überlappen, damit das Gerät korrekt und unabhängig von anderen Geräten in der DMX-Kette funktioniert. Werden mehrere Geräte auf eine Adresse definiert, arbeiten sie synchron.

Um die Startadresse einzustellen drücken Sie die MENU-Taste. Drücken Sie die UP- oder DOWN-Taste bis das Display DMX Addr anzeigt. Drücken Sie die ENTER-Taste und das Display zeigt 001 an. Sie können nun die gewünschte Adresse über die UP- oder DOWN-Taste auswählen. Bitte drücken Sie noch einmal die ENTER-Taste zur Bestätigung.

Nachdem Sie die Startadresse definiert haben, können Sie den AKKU IP UP-4 Plus HCL Spot WDMX über Ihren Controller ansteuern

Bitte beachten Sie:

Über das Display des Gerätes wird der Status der DMX-Verbindung angezeigt:

| Signal-Status Display | WirelessDMX-Einstellung, Status |
|---|---|
|  WDMX  | Wireless - Power - ON, DMX-Signal liegt an |
| WDMX (blinkt)  | Wireless - Power - ON, kein DMX-Signal oder WDMX-Controller ist aus |
|  | Wireless - Unlink |
|  | Wireless - Power - OFF |

Fernbedienung EUROLITE IR-35

Die IR-Fernbedienung steuert die folgenden Funktionen:

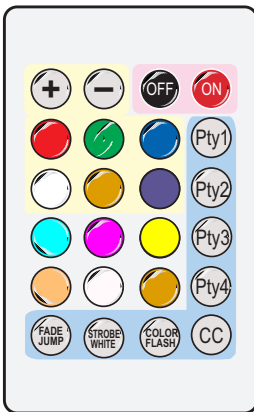

| Tasten | Funktion |
|--|--|
| OFF ON | Steuerung über IR-Fernbedienung ein/aus |
| + - Red Green Blue White Yellow Purple | Dimmerintensität der LED-Farben / stufenlose RGBAW+UV-Farbmischung, Helligkeit mit + und - |
| Cyan Magenta Yellow Orange White Brown | Farbvoreinstellungen, Helligkeit mit + und - Türkis, Magenta, Gelb, Amber, Kaltweiß, Warmweiß |
| Pty1 | Internes Programm Pty 1, Farbwechsel, Geschwindigkeit mit + und - |
| Pty2 | Internes Programm Pty 2, Farbwechsel, Geschwindigkeit mit + und - |
| Pty3 | Internes Programm Pty 3, Farbwechsel, Geschwindigkeit mit + und - |
| Pty4 | Internes Programm Pty 4, Farbwechsel, Geschwindigkeit mit + und - |
| CC | Farbvoreinstellungen 01-63 (s. Control Board), Auswahl mit + und - |
| FADE JUMP | Interne Programme aus Pty1-4 und Farbvoreinstellung aus CC, Geschwindigkeit mit + und - |
| STROBE WHITE | Strobe-Effekt nur für Weiß, Geschwindigkeit mit + und - |
| COLOR FLASH | Strobe-Effekt 6 Farbvoreinstellungen und 6 Farben aus Farbmischung, Geschwindigkeit mit + und - |

Hinweise:

- Halten Sie beim Betätigen einer Taste die Fernbedienung immer in Richtung des Sensors auf der Gerätevorderseite. Zwischen Fernbedienung und Sensor muss Sichtverbindung bestehen. In der DMX- und der Slave-Betriebsart sind die Funktionen der Fernbedienung deaktiviert.
- Die Fernbedienung wird mit eingesetzter Batterie geliefert. Damit die Batterie während der Lagerung nicht entladen werden kann, befindet sich eine Isolierfolie zwischen der Batterie und den Batteriekontakten. Ziehen Sie vor dem ersten Betrieb die Folie auf der Rückseite der Fernbedienung aus dem Batteriehalter heraus. Anderenfalls ist die Fernbedienung nicht funktionstüchtig.
- Lässt die Reichweite der Fernbedienung nach ist die Batterie verbraucht und muss ausgewechselt werden. Drücken Sie dazu auf der Rückseite der Fernbedienung den kleinen Riegel mit der Kerbe nach rechts und ziehen Sie gleichzeitig den Batteriehalter heraus. Für den Betrieb der Fernbedienung wird eine 3-V-Knopfzelle Typ CR 2032 benötigt. Achten Sie beim Einsetzen darauf, dass der Pluspol der Knopfzelle im Halter nach oben zeigt.
- Entnehmen Sie vorsichtshalber die Batterie aus der Fernbedienung bei längerem Nichtgebrauch.

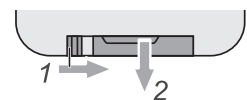

DMX-Protokoll

6-Kanal-Modus

| Kanal | Wert | Eigenschaft |
|-------|-------|------------------------------------|
| 1 | 0-255 | Rot , 0 - 100 % zunehmend |
| 2 | 0-255 | Grün , 0 - 100 % zunehmend |
| 3 | 0-255 | Blau , 0 - 100 % zunehmend |
| 4 | 0-255 | Weiß , 0 - 100 % zunehmend |
| 5 | 0-255 | Amber , 0 - 100 % zunehmend |
| 6 | 0-255 | UV , 0 - 100 % zunehmend |

8-Kanal-Modus

| Kanal | Wert | Eigenschaft |
|-------|----------------------------|--|
| 1 | 0-255 | Rot , 0 - 100 % zunehmend |
| 2 | 0-255 | Grün , 0 - 100 % zunehmend |
| 3 | 0-255 | Blau , 0 - 100 % zunehmend |
| 4 | 0-255 | Weiß , 0 - 100 % zunehmend |
| 5 | 0-255 | Amber , 0 - 100 % zunehmend |
| 6 | 0-255 | UV , 0 - 100 % zunehmend |
| 7 | 0-255 | Dimmer , Dimmerintensität von 0 bis 100 % |
| 8 | 0 1-5 6-10 11-255 | Strobe Keine Funktion Musiksteuerung Keine Funktion Strobe-Effekt mit zunehmender Geschwindigkeit |

12-Kanal-Modus

| Kanal | Wert | Eigenschaft |
|-------|--|--|
| 1 | 0-255 | Dimmer , Dimmerintensität von 0 bis 100 % |
| 2 | 0-255 | Rot , 0 - 100 % zunehmend |
| 3 | 0-255 | Grün , 0 - 100 % zunehmend |
| 4 | 0-255 | Blau , 0 - 100 % zunehmend |
| 5 | 0-255 | Weiß , 0 - 100 % zunehmend |
| 6 | 0-255 | Amber , 0 - 100 % zunehmend |
| 7 | 0-255 | UV , 0 - 100 % zunehmend |
| 8 | 0-9 10-255 | Keine Funktion Strobe -Effekt mit zunehmender Geschwindigkeit |
| 9 | 0-4 5-7 8-11 12-15 16-19 20-23 24-27 28-31 32-35 36-39 40-43 44-47 48-51 | Farbvoreinstellungen Off R G B W A UV R+G R+B R+W R+A R+UV G+B |

| | | |
|-----------|--|---|
| | 52-55 | G+W |
| | 56-59 | G+A |
| | 60-63 | G+UV |
| | 64-67 | B+W |
| | 68-71 | B+A |
| | 72-75 | B+UV |
| | 76-79 | W+A |
| | 80-83 | W+UV |
| | 84-87 | A+UV |
| | 88-91 | R+G+B |
| | 92-95 | R+G+W |
| | 96-99 | R+G+A |
| | 100-103 | R+G+UV |
| | 104-107 | R+B+W |
| | 108-111 | R+B+A |
| | 112-115 | R+B+UV |
| | 116-119 | R+W+A |
| | 120-123 | R+W+UV |
| | 124-127 | R+A+UV |
| | 128-131 | G+B+W |
| | 132-135 | G+B+A |
| | 136-139 | G+B+UV |
| | 140-143 | G+W+A |
| | 144-147 | G+W+UV |
| | 148-151 | G+A+UV |
| | 152-155 | B+W+A |
| | 156-159 | B+W+UV |
| | 160-163 | B+A+UV |
| | 164-167 | W+A+UV |
| | 168-171 | R+G+B+W |
| | 172-175 | R+G+B+A |
| | 176-179 | R+G+B+UV |
| | 180-183 | R+G+W+A |
| | 184-187 | R+G+W+UV |
| | 188-191 | R+G+A+UV |
| | 192-195 | R+B+W+A |
| | 196-199 | R+B+W+UV |
| | 200-203 | R+B+A+UV |
| | 204-207 | R+W+A+UV |
| | 208-211 | G+B+W+A |
| | 212-215 | G+B+W+UV |
| | 216-219 | G+B+A+UV |
| | 220-223 | G+W+A+UV |
| | 224-227 | B+W+A+UV |
| | 228-231 | R+G+B+W+A |
| | 232-235 | R+G+B+W+UV |
| | 236-239 | R+G+B+A+UV |
| | 240-243 | R+G+W+A+UV |
| | 244-247 | R+B+W+A+UV |
| | 248-251 | G+B+W+A+UV |
| | 252-255 | R+G+B+W+A+UV |
| 10 | 0-10 | Interne Programme |
| | 11-60 | Keine Funktion |
| | 61-120 | Internes Programm 1 „RGBAW+UV schaltend“ |
| | 121-180 | Internes Programm 2 „63 Farben schaltend“ |
| | 181-240 | Internes Programm 3 „RGBAW+UV überblendend“ |
| 241-255 | Internes Programm 4 „63 Farben überblendend“ Musiksteuerung „63 Farben schaltend“ | |
| 11 | 0-255 | Geschwindigkeit interne Programme Mit zunehmender Geschwindigkeit |
| | 0-10 | Mikrofonempfindlichkeit Keine Mikrofonempfindlichkeit |
| | 11-255 | Mikrofonempfindlichkeit zwischen 0 und 100 % |

| | | |
|-----------|--|--|
| 12 | 0-5 6-55 56-105 106-155 156-205 206-255 | Dimmgeschwindigkeit (Sprungantwort) Dimmgeschwindigkeit aus Control Board Einstellung OFF: Ansprechverhalten von LEDs Dim1: Ansprechverhalten von Halogenlampen, schnell Dim2: Ansprechverhalten von Halogenlampen, weniger schnell Dim3: Ansprechverhalten von Halogenlampen, mittel Dim4: Ansprechverhalten von Halogenlampen, langsam |
|-----------|--|--|

REINIGUNG UND WARTUNG

Das Gerät sollte äußerlich in regelmäßigen Abständen von Verunreinigungen wie Staub usw. gereinigt werden. Insbesondere die Linsen sollten sauber sein, damit das Licht mit maximaler Helligkeit abgestrahlt werden kann.

- 1 Trennen Sie das Gerät vom Netz und lassen Sie es abkühlen, bevor Sie mit der Reinigung beginnen.
- 2 Reinigen Sie die Oberflächen mit einem fusselfreien, angefeuchteten Tuch. Verwenden Sie auf keinen Fall Alkohol oder irgendwelche Lösungsmittel, da sonst die Gehäuseoberflächen beschädigt werden könnten. Vermeiden Sie unbedingt das Eindringen von Nässe oder Feuchtigkeit in das Gerät.

Im Geräteinneren befinden sich keine zu wartenden Teile. Öffnen Sie das Gehäuse nicht. Unternehmen Sie keine Reparaturversuche, da dies ein Sicherheitsrisiko darstellt. Wartungs- und Servicearbeiten sind ausschließlich dem autorisierten Fachhandel vorbehalten. Sollten einmal Ersatzteile benötigt werden, verwenden Sie bitte nur Originalersatzteile. Sollten Sie noch weitere Fragen haben, wenden Sie sich bitte an Ihren Fachhändler.

UMWELTSCHUTZ



Informationen zur Entsorgung

Bitte übergeben Sie das Gerät bzw. die Geräte am Ende der Nutzungsdauer zur umweltgerechten Entsorgung einem örtlichen Recyclingbetrieb. Geräte, die mit diesem Symbol gekennzeichnet sind, dürfen nicht im Hausmüll entsorgt werden. Für weitere Informationen wenden Sie sich bitte an Ihren Händler oder die zuständige örtliche Behörde. Entnehmen Sie evtl. eingelegte Batterien und entsorgen Sie diese getrennt vom Produkt.



Als Endverbraucher sind Sie durch die Batterieverordnung gesetzlich zur Rückgabe aller gebrauchten Batterien und Akkus verpflichtet. Die Entsorgung über den Hausmüll ist verboten. Verbrauchte Batterien können Sie unentgeltlich bei den Sammelstellen Ihrer Gemeinde und überall, wo Batterien verkauft werden, abgeben. Mit der Verwertung von Altgeräten und der ordnungsgemäßen Entsorgung von Batterien und Akkus leisten Sie einen wichtigen Beitrag zum Schutz unserer Umwelt.

TECHNISCHE DATEN

| | |
|------------------------------|--|
| Spannungsversorgung: | 11,4 V, 13000 mAh (144.3 Wh) über Li-ion-Akku 12,6 V DC, 3 A über Ladenetzteil (100-240 V AC, 50/60 Hz) |
| Gesamtanschlusswert: | 35 W |
| Schutzklasse: | III |
| Akkubetriebsdauer: | je nach verwendetem Programm bis zu 9,5 Stunden |
| Akkuladezeit: | 8 Stunden |
| Schutzart: | IP65 |
| Batterie Fernbedienung: | CR2032 Knopfzelle 3 V |
| DMX-Kanäle: | 6/8/12 |
| Musiksteuerung: | über eingebautes Mikrofon |
| Drahtlose Signalübertragung: | 2,4 GHz (ISM) |
| LED-Typ: | 10 W RGBAW+UV (6in1) |
| LED-Anzahl: | 4 |
| Abstrahlwinkel: | 16° |
| Maße (L x B x H): | 138 x 171 x 200 mm |
| Gewicht: | 4,5 kg |

Zubehör

| | |
|--|--------------------|
| EUROLITE Akku für AKKU IP UP-4 Plus HCL Spot WDMX | Best.-Nr. 41700581 |
| ROADINGER Flightcase 4x AKKU IP UP-4 Plus HCL Spot WDMX mit Ladefunktion | Best.-Nr. 31005163 |
| FUTURELIGHT WDS-G4 TX Drahtlos-DMX-Transceiver | Best.-Nr. 51834022 |
| FUTURELIGHT WDS-G4 Duo TX Drahtlos-DMX-Transceiver | Best.-Nr. 51834024 |
| EUROLITE Diffusorscheibe für AKKU IP UP-4 Plus HCL Spot WDMX | Best.-Nr. 41700582 |
| EUROLITE KG-180S Kabelschloss zur Gerätesicherung mit Schlüssel | Best.-Nr. 58010060 |
| EUROLITE KG-180Z Kabelschloss zur Gerätesicherung mit Zahlenschloss | Best.-Nr. 58010062 |

USER MANUAL

eurolite[®]

**AKKU IP UP-4 Plus HCL Spot WDMX
LED Uplight**



DANGER! Electric shock caused by short-circuit

Be careful with your operations. With a dangerous voltage you can suffer a dangerous electric shock when touching the wires. Never open the housing.



Please read these instructions carefully before using the product. They contain important information for the correct use of the product.

Every person involved with the installation, operation and maintenance of this device has to

- be qualified
- follow the instructions of this manual
- consider this manual to be part of the total product
- keep this manual for the entire service life of the product
- pass this manual on to every further owner or user of the product
- download the latest version of the user manual from the Internet

INTRODUCTION

Thank you for having chosen one of our products. If you follow the instructions given in this manual, we are sure that you will enjoy this device for a long period of time.

Product features

IP65 upright with replaceable battery, RGBAW+UV LEDs, WDMX and IR remote control

- Removable rechargeable battery for easy charging and battery replacement
- Quick battery change without tools, additional rechargeable battery optionally available
- Rechargeable batteries can be charged directly, in the upright or in the optionally available transport case
- Suitable for external use (IP65)
- With integrated wireless transceiver for WDMX operation (Wireless Solution - made in Sweden)
- Cordless, flexible and versatile
- 4 high-power 10 W RGBAW+UV LEDs (6in1)
- Operation via built-in rechargeable lithium-ion battery with up to 9.5 hours operating time
- Integrated automatic charging of the battery with indicator
- Additional milky diffuser provides a soft, homogeneous light
- Auto, music, master/slave and WDMX mode
- Wireless master/slave operation via WDMX
- 49 professionally designed integrated show programs, sorted by colors and themes
- Direct color selection for 63 preset colors
- Stepless RGBAW+UV color mixture, color change, color fade, dimmer, strobe effect with variable speed, white balance
- Dimmer speed (step response) adjustable
- Addressing and setting via control panel with touch buttons and OLED display
- Convenient wireless control via included IR remote control EUROLITE IR-35
- Sound-control via built-in microphone with adjustable microphone sensitivity
- 6, 8 or 12 DMX channels selectable
- Optionally available transport case for 4 Uplights with integrated charging unit for up to 8 batteries
- Sturdy housing with carrying handle and folding foot for angled placement
- Floor-mounted use only, standing device without mounting bracket
- Kensington security slot for anti-theft protection
- Additional rubber feet
- Switch-mode power supply for operation between 100 and 240 volts
- Charger included in delivery

SAFETY INSTRUCTIONS

**WARNING!**

Please read the safety warnings carefully and only use the product as described in this manual to avoid accidental injury or damage.

Intended use

- This product is designed to light indoor and outdoor areas and is IP65 rated. It can be mounted and operated in indoor and outdoor areas and is not dimmable. This device is designed for professional use in the field of event technology, e.g. on stage. It is not suitable for household lighting.
- The product is supplied with power via the built-in rechargeable battery that can be charged via the charging adapter. The charging adapter is suitable for indoor use only. Do not use it outdoors. Never expose it to rain or moisture.
- The integrated QuickDMX receiver for wireless reception of DMX512 signals operates in the 2.4 GHz ISM range and is license-free and generally approved for operation in EU and EFTA countries.
- Only use the device according to the instructions given herein. Damages due to failure to follow these operating instructions will void the warranty! We do not assume any liability for any resulting damage.
- We do not assume any liability for material and personal damage caused by improper use or non-compliance with the safety instructions. In such cases, the warranty will be null and void.
- Unauthorized rebuilds or modifications of the device are not permitted for reasons of safety and render the warranty invalid.

Danger due to electricity

- To reduce the risk of electric shock, do not open any part of the device. There are no serviceable parts inside the device.
- Do not immerse the product in water, this will destroy it. Furthermore, this could cause a lethal electric shock!
- The protective cap located on the power input must be kept closed when using the product outdoors.
- Only connect the device to a properly installed mains outlet. The outlet must be protected by residual current breaker (RCD). The voltage and frequency must exactly be the same as stated on the device. If the mains cable is equipped with an earthing contact, then it must be connected to an outlet with a protective ground. Never deactivate the protective ground of a mains cable. Failure to do so could possibly injure the user.
- The mains outlet must be easily accessible so that you can unplug the device quickly if need be.
- Never touch the mains plug with wet or damp hands. There is the risk of potentially fatal electric shock.
- The mains cable must not be bent or squeezed. Keep it away from hot surfaces or sharp edges.
- Never pull the mains cable to disconnect the mains plug from the mains outlet, always seize the plug.
- Unplug the device during lighting storms, when unused for long periods of time or before cleaning.
- Do not expose the device to any high temperatures, direct sunlight, strong vibrations or heavy mechanical stress. Do not operate the device in tropical climate.
- Only have repairs to the device or its mains cable carried out by qualified service personnel. Repairs are required when the device or the mains cable is visibly damaged, when the device has been dropped or malfunctions occur.

Danger to children and people with restricted abilities

- This product is not a toy. Keep it out of the reach of children and pets. Do not leave packaging material lying around carelessly. Never leave this device running unattended.
- This device may be used only by persons with sufficient physical, sensorial, and intellectual abilities and having corresponding knowledge and experience. Other persons may use this device only if they are supervised or instructed by a person who is responsible for their safety.

Warning – risk of burns and fire

- The admissible ambient temperature range (Ta) is -5 to +45°C. Do not operate the device outside of this temperature range.
- The housing temperature (Tc) can be up to 60°C during use. Avoid contact by persons and materials.
- Do not illuminate surfaces within 30 cm of the device. This value is indicated on the device by the symbol. 
- Do not use the device near highly flammable materials. Always place the device at a location where sufficient air circulation is ensured. Leave 50 cm of free space around the device.

Warning – risk of injuries

- Do not look directly at the light source. Persons with light-sensitive epilepsy may suffer from epileptic seizures or fall unconscious.
- Make sure that the product is set up or installed safely and expertly and prevented from falling down. Comply with the standards and rules that apply in your country, in particular EN 60598-2-17.
- The manufacturer cannot be made liable for damages caused by incorrect installations or insufficient safety precautions.
- For commercial use the country-specific accident prevention regulations of the government safety organization for electrical facilities must be complied with at all times.

Caution – material damage

- This device may not be connected to the mains voltage by means of a dimmer.
- Lighting effects are not designed for permanent operation. Consistent operation breaks will ensure that the device will serve you for a long time without defects.
- Never switch the device on and off in short intervals. This will considerably reduce the service life of the device.
- If the device has been exposed to drastic temperature fluctuation, do not switch it on immediately. The resulting condensation may destroy the device. Allow the device to reach room temperature before connecting it. Wait until the condensation has evaporated.
- This device is constructed for a standing installation only and may only be installed on a solid, plane, skidproof, vibration-free, oscillation-free and non-flammable surface. This device may never be suspended.
- Please use the original packaging to protect the device against vibration, dust and moisture during transportation or storage.
- If a serial number label is affixed to the device, do not remove the label as this would make the warranty void.

Rechargeable batteries/batteries

- The given battery operating time depends largely on the operating mode and ambient temperature. Low temperatures will reduce the operating time considerably. Before using the device for the first time, completely charge the battery.
- The contained lithium-ion battery is subject to the Dangerous Goods Legislation requirements. When being transported, special requirements on packaging and labelling must be observed. When preparing the item for shipping, consultation of an expert for hazardous material or a forwarding agency is required. Please also observe possibly more detailed national and international regulations.
- Make sure that the poles are correct when inserting the remote control batteries. Never let batteries lie around openly as there is the danger that these can be swallowed by children or domestic animals. Immediately consult a doctor when batteries are swallowed! Leaking or damaged batteries can cause irritations when getting into contact with the skin. In this case use appropriate protective gloves. Make sure that the batteries cannot be short-circuited, thrown into the fire and be charged. There is a danger of explosion.

DESCRIPTION OF THE DEVICE

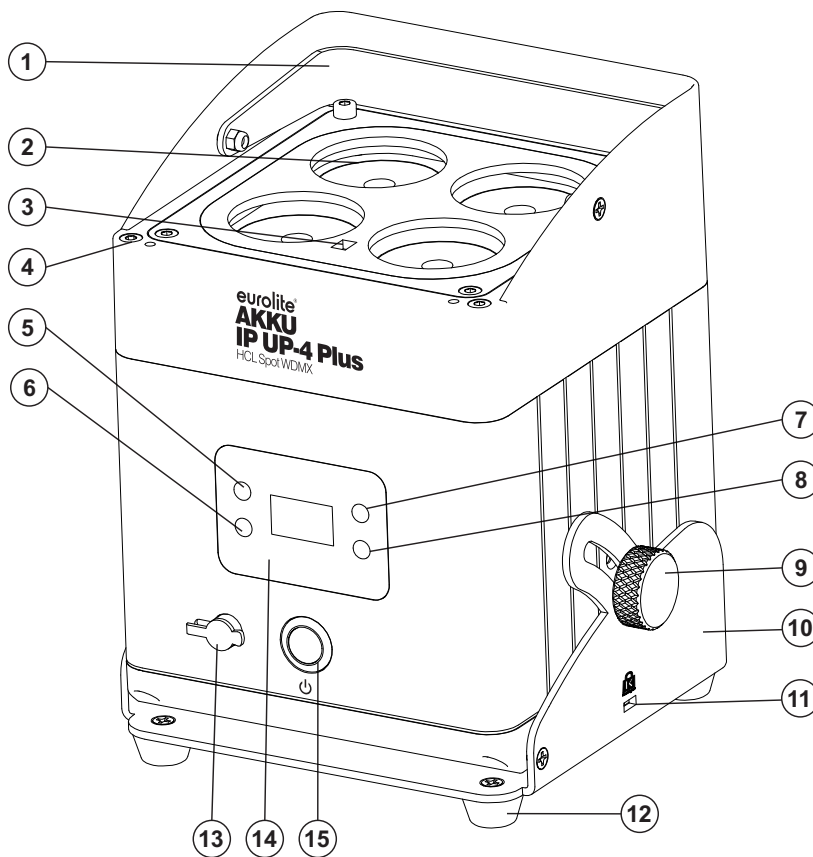

- (1) Carrying handle
- (2) Lens/LED
- (3) Infrared sensor for the remote control
- (4) Thread for fixing the diffuser via knurled screws
- (5) Menu button
- (6) Enter button
- (7) Up button
- (8) Down button
- (9) Fixation screw folding foot
- (10) Folding foot
- (11) Kensington security slot
- (12) Rubber foot
- (13) Charger input with protective cap
- (14) Display
- (15) Power button

- (16) Battery fixation/slide locks
- (17) Rechargeable battery

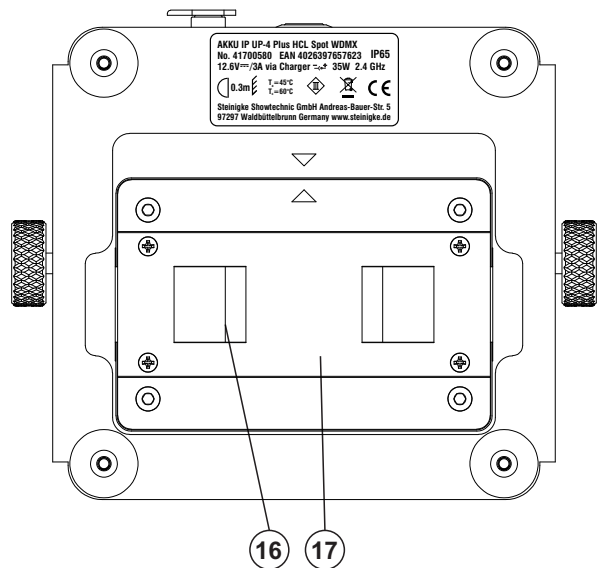

SETUP

Placing the device

Place the product as desired and adjust the tilt angle via the folding foot. Always make sure the protective cap on the power input is closed when using the product outdoors.

Charging the rechargeable battery



WARNING!

The charging adapter is suitable for indoor use only. Do not use it outdoors. Never expose it to rain or moisture.

Prior to operating the device off mains for the first time, the rechargeable battery must be fully charged. You can charge the product using the charging adapter or the optional flightcase.

- 1 Switch on the device with the power button. The operating time of the battery depends on the operating mode and the ambient temperature (max. 9.5 hours). After the operation, switch the device off.
- 2 For charging the battery, connect the device to a power outlet via the charger provided. Charging time is 8 hours. The device may be operated during the charging procedure.
- 3 The device features a protective circuit for charging which prevents overload of the rechargeable battery. However, disconnect the device from the mains after charging. Otherwise there will be a low current consumption even if the device is switched off.
- 4 The device will heat up during charging; this is normal.
- 5 To prevent damage to the battery by deep discharge, recharge a completely discharged battery as soon as possible. Do not store the unit with the battery completely discharged and regularly recharge the battery in case of long storage.

| Maximum battery run time | Recharge time |
|--------------------------|---------------|
| 9.5 hours | 8 hours |

Battery status

The battery charge status is indicated on the display. The battery charge status is indicated by four levels. If all four levels are lit, the battery is fully charged. If only one level is lit, the last one, the battery will be going flat soon. In this state, the device can be operated for a few minutes. Then an emergency switch-off deactivates the device to protect it from total discharge.

The indicator light on the charger lights up red as long as the battery is being charged. It lights green as soon as the battery is fully charged.

The battery is also equipped with a charge level indicator. To display the charge status, press the button near the charge indicator.

Battery replacement

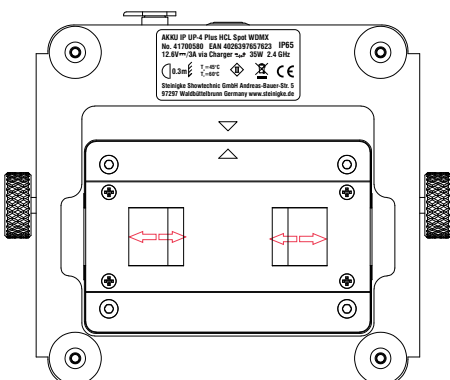

The battery can be replaced quickly and easily without tools. Simply push the two slide locks of the battery fixation together with a little pressure. Now you can pull out the battery.

When inserting a new battery, make sure that the contacts are positioned correctly and that the slide locks point completely outwards to ensure the protection class of the device and to prevent the battery from falling out accidentally.

OPERATION

After you switch on the device with the power button the device starts running. The display lights up and you can choose the desired mode via the buttons MENU, ENTER, UP and DOWN.

The device features a memory function. The last program selected will begin anew when the device is restarted.

The device has two operating modes. It can be operated in stand-alone mode via the control board and the EUROLITE IR-35 remote control or in DMX-controlled mode via a standard DMX controller and WDMX with suitable wireless transmitter.

Stand-alone mode

In the stand-alone mode, you can do without a controller. De-activate WDMX and call up the desired setting. Please refer to the instructions under *Control Board*.

Master/slave operation

Several devices may be interconnected. Then all slave units can be synchronized and controlled with the master unit without the need for a DMX controller. The devices must be set to the corresponding operating modes.

- 1 Set the master device to the mode (Master). Set the slave mode (Slave) on every slave device. Please refer to the instructions under Control Board.
- 2 Activate WDMX. When the fixture is set as Master, the wireless DMX will switch to signal transmission mode. When the fixture is set as Slave, the wireless DMX will switch to signal receiving mode.

Control Board

The Control Board offers several features: you can easily set the starting address, run the pre-programmed program or select a DMX channel mode.

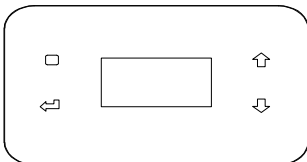

The main menu is accessed by pressing Menu. Browse through the menu by pressing Up or Down. Press Enter in order to select the desired menu. You can change the selection by pressing Up or Down. Press Enter in order to confirm. You can leave every mode by pressing Menu. The functions provided are listed in the following sections.

Default settings in bold

| MAIN level | Menu level 2 | Description |
|-----------------|--------------------------------|--|
| DMX Addr | 001-512 | DMX address setting |
| DMX Chan | 6CH, 8CH, 12CH | Setting DMX channel mode |
| Dimmer | OFF/Dim1/Dim2/Dim3/Dim4 | Dimmer speed (step response) OFF: Response characteristics of LEDs Dim1: Response characteristics of halogen lamps, fast Dim2: Response characteristics of halogen lamps, less fast Dim3: Response characteristics of halogen lamps, middle Dim4: Response characteristics of halogen lamps, slow |
| Mas/Slav | Master/Slave | Master/Slave mode |
| Wireless | Power – ON/OFF | ON: Activate WDMX OFF: De-activate WDMX |

| | | | | | | | | | | | | | | | | | | | | | | | | | | | | | | | | | | | | | | | | | | | | | | | | | | | | | | | | | | | | | | | | | | | | | | | | | | | | | | | | | | | | | | | | | | | | | | | | | | | | | | | | | | | | | | | | | | | | | | | | | | | | | | | | |
|------------------------------------|-------------------|---|--|----------|----------------|------------|--------------|------------------------|----------|------------|---------|-----------------------------|----------|--------------|---------|--|----------|------------|---------|---------------------------------------|----------|---------------|---------|--|----------|-------------|---------|----------|----------|-------------|---------|-----------|----------|-------------|---------|----------|----------|----------------|-------|-----|--------|--------|--------|----------|-------|-----|--------|-------|--------|----------|-------|-----|--------|--------|--------|----------|--------|-----|--------|--------|--------|---------|--------|------|--------|-------|--------|----------|--------|-----|--------|-------|--------|----------|--------|-----|--------|--------|--------|----------|--------|-----|--------|-------|--------|----------|--------|------|--------|--------|--------|-----------|--------|-----|--------|--------|--------|------------|--------|-----|--------|-------|--------|------------|--------|------|--------|--------|--------|------------|--------|-----|--------|--------|--------|------------|--------|------|--------|--------|--------|------------|--------|------|--------|---------|--------|--------------|
| | Unlink | <p>Connect/disconnect Press ENTER for 3 seconds to delete the wireless connection or to build up a wireless connection.</p> <p>Pairing To pair the slave device with the master device via wireless DMX, briefly press the Unlink button on the master device.</p> | | | | | | | | | | | | | | | | | | | | | | | | | | | | | | | | | | | | | | | | | | | | | | | | | | | | | | | | | | | | | | | | | | | | | | | | | | | | | | | | | | | | | | | | | | | | | | | | | | | | | | | | | | | | | | | | | | | | | | | | | | | | | | |
| Color Set (Master mode) | | Dimmer intensity of the LED colors / stepless RGBAW+UV color mixture 000 – 255 (increasing) | | | | | | | | | | | | | | | | | | | | | | | | | | | | | | | | | | | | | | | | | | | | | | | | | | | | | | | | | | | | | | | | | | | | | | | | | | | | | | | | | | | | | | | | | | | | | | | | | | | | | | | | | | | | | | | | | | | | | | | | | | | | | | |
| | Red – 000 - 255 | Dimmer intensity red | | | | | | | | | | | | | | | | | | | | | | | | | | | | | | | | | | | | | | | | | | | | | | | | | | | | | | | | | | | | | | | | | | | | | | | | | | | | | | | | | | | | | | | | | | | | | | | | | | | | | | | | | | | | | | | | | | | | | | | | | | | | | | |
| | Green – 000 - 255 | Dimmer intensity green | | | | | | | | | | | | | | | | | | | | | | | | | | | | | | | | | | | | | | | | | | | | | | | | | | | | | | | | | | | | | | | | | | | | | | | | | | | | | | | | | | | | | | | | | | | | | | | | | | | | | | | | | | | | | | | | | | | | | | | | | | | | | | |
| | Blue – 000 - 255 | Dimmer intensity blue | | | | | | | | | | | | | | | | | | | | | | | | | | | | | | | | | | | | | | | | | | | | | | | | | | | | | | | | | | | | | | | | | | | | | | | | | | | | | | | | | | | | | | | | | | | | | | | | | | | | | | | | | | | | | | | | | | | | | | | | | | | | | | |
| | White – 000 - 255 | Dimmer intensity white | | | | | | | | | | | | | | | | | | | | | | | | | | | | | | | | | | | | | | | | | | | | | | | | | | | | | | | | | | | | | | | | | | | | | | | | | | | | | | | | | | | | | | | | | | | | | | | | | | | | | | | | | | | | | | | | | | | | | | | | | | | | | | |
| | Amber – 000 - 255 | Dimmer intensity amber | | | | | | | | | | | | | | | | | | | | | | | | | | | | | | | | | | | | | | | | | | | | | | | | | | | | | | | | | | | | | | | | | | | | | | | | | | | | | | | | | | | | | | | | | | | | | | | | | | | | | | | | | | | | | | | | | | | | | | | | | | | | | | |
| | UV – 000 - 255 | Dimmer intensity UV | | | | | | | | | | | | | | | | | | | | | | | | | | | | | | | | | | | | | | | | | | | | | | | | | | | | | | | | | | | | | | | | | | | | | | | | | | | | | | | | | | | | | | | | | | | | | | | | | | | | | | | | | | | | | | | | | | | | | | | | | | | | | | |
| Col Mac (Master mode) | Mac 01 - 63 | <p>Preset colors</p> <table border="1"> <tr><td>Mac 1</td><td>R</td><td>Mac 22</td><td>R+G+B</td><td>Mac 43</td><td>R+G+B+A</td></tr> <tr><td>Mac 2</td><td>G</td><td>Mac 23</td><td>R+G+W</td><td>Mac 44</td><td>R+G+B+UV</td></tr> <tr><td>Mac 3</td><td>B</td><td>Mac 24</td><td>R+G+A</td><td>Mac 45</td><td>R+G+W+A</td></tr> <tr><td>Mac 4</td><td>W</td><td>Mac 25</td><td>R+G+UV</td><td>Mac 46</td><td>R+G+W+UV</td></tr> <tr><td>Mac 5</td><td>A</td><td>Mac 26</td><td>R+B+W</td><td>Mac 47</td><td>R+G+A+UV</td></tr> <tr><td>Mac 6</td><td>UV</td><td>Mac 27</td><td>R+B+A</td><td>Mac 48</td><td>R+B+W+A</td></tr> <tr><td>Mac 7</td><td>R+G</td><td>Mac 28</td><td>R+B+UV</td><td>Mac 49</td><td>R+B+W+UV</td></tr> <tr><td>Mac 8</td><td>R+B</td><td>Mac 29</td><td>R+W+A</td><td>Mac 50</td><td>R+B+A+UV</td></tr> <tr><td>Mac 9</td><td>R+W</td><td>Mac 30</td><td>R+W+UV</td><td>Mac 51</td><td>R+W+A+UV</td></tr> <tr><td>Mac 10</td><td>R+A</td><td>Mac 31</td><td>R+A+UV</td><td>Mac 52</td><td>G+B+W+A</td></tr> <tr><td>Mac 11</td><td>R+UV</td><td>Mac 32</td><td>G+B+W</td><td>Mac 53</td><td>G+B+W+UV</td></tr> <tr><td>Mac 12</td><td>G+B</td><td>Mac 33</td><td>G+B+A</td><td>Mac 54</td><td>G+B+A+UV</td></tr> <tr><td>Mac 13</td><td>G+W</td><td>Mac 34</td><td>G+B+UV</td><td>Mac 55</td><td>G+W+A+UV</td></tr> <tr><td>Mac 14</td><td>G+A</td><td>Mac 35</td><td>G+W+A</td><td>Mac 56</td><td>B+W+A+UV</td></tr> <tr><td>Mac 15</td><td>G+UV</td><td>Mac 36</td><td>G+W+UV</td><td>Mac 57</td><td>R+G+B+W+A</td></tr> <tr><td>Mac 16</td><td>B+W</td><td>Mac 37</td><td>G+A+UV</td><td>Mac 58</td><td>R+G+B+W+UV</td></tr> <tr><td>Mac 17</td><td>B+A</td><td>Mac 38</td><td>B+W+A</td><td>Mac 59</td><td>R+G+B+A+UV</td></tr> <tr><td>Mac 18</td><td>B+UV</td><td>Mac 39</td><td>B+W+UV</td><td>Mac 60</td><td>R+G+W+A+UV</td></tr> <tr><td>Mac 19</td><td>W+A</td><td>Mac 40</td><td>B+A+UV</td><td>Mac 61</td><td>R+B+W+A+UV</td></tr> <tr><td>Mac 20</td><td>W+UV</td><td>Mac 41</td><td>W+A+UV</td><td>Mac 62</td><td>G+B+W+A+UV</td></tr> <tr><td>Mac 21</td><td>A+UV</td><td>Mac 42</td><td>R+G+B+W</td><td>Mac 63</td><td>R+G+B+W+A+UV</td></tr> </table> | Mac 1 | R | Mac 22 | R+G+B | Mac 43 | R+G+B+A | Mac 2 | G | Mac 23 | R+G+W | Mac 44 | R+G+B+UV | Mac 3 | B | Mac 24 | R+G+A | Mac 45 | R+G+W+A | Mac 4 | W | Mac 25 | R+G+UV | Mac 46 | R+G+W+UV | Mac 5 | A | Mac 26 | R+B+W | Mac 47 | R+G+A+UV | Mac 6 | UV | Mac 27 | R+B+A | Mac 48 | R+B+W+A | Mac 7 | R+G | Mac 28 | R+B+UV | Mac 49 | R+B+W+UV | Mac 8 | R+B | Mac 29 | R+W+A | Mac 50 | R+B+A+UV | Mac 9 | R+W | Mac 30 | R+W+UV | Mac 51 | R+W+A+UV | Mac 10 | R+A | Mac 31 | R+A+UV | Mac 52 | G+B+W+A | Mac 11 | R+UV | Mac 32 | G+B+W | Mac 53 | G+B+W+UV | Mac 12 | G+B | Mac 33 | G+B+A | Mac 54 | G+B+A+UV | Mac 13 | G+W | Mac 34 | G+B+UV | Mac 55 | G+W+A+UV | Mac 14 | G+A | Mac 35 | G+W+A | Mac 56 | B+W+A+UV | Mac 15 | G+UV | Mac 36 | G+W+UV | Mac 57 | R+G+B+W+A | Mac 16 | B+W | Mac 37 | G+A+UV | Mac 58 | R+G+B+W+UV | Mac 17 | B+A | Mac 38 | B+W+A | Mac 59 | R+G+B+A+UV | Mac 18 | B+UV | Mac 39 | B+W+UV | Mac 60 | R+G+W+A+UV | Mac 19 | W+A | Mac 40 | B+A+UV | Mac 61 | R+B+W+A+UV | Mac 20 | W+UV | Mac 41 | W+A+UV | Mac 62 | G+B+W+A+UV | Mac 21 | A+UV | Mac 42 | R+G+B+W | Mac 63 | R+G+B+W+A+UV |
| | | Mac 1 | R | Mac 22 | R+G+B | Mac 43 | R+G+B+A | | | | | | | | | | | | | | | | | | | | | | | | | | | | | | | | | | | | | | | | | | | | | | | | | | | | | | | | | | | | | | | | | | | | | | | | | | | | | | | | | | | | | | | | | | | | | | | | | | | | | | | | | | | | | | | | | | | | | | | | | |
| | | Mac 2 | G | Mac 23 | R+G+W | Mac 44 | R+G+B+UV | | | | | | | | | | | | | | | | | | | | | | | | | | | | | | | | | | | | | | | | | | | | | | | | | | | | | | | | | | | | | | | | | | | | | | | | | | | | | | | | | | | | | | | | | | | | | | | | | | | | | | | | | | | | | | | | | | | | | | | | | |
| | | Mac 3 | B | Mac 24 | R+G+A | Mac 45 | R+G+W+A | | | | | | | | | | | | | | | | | | | | | | | | | | | | | | | | | | | | | | | | | | | | | | | | | | | | | | | | | | | | | | | | | | | | | | | | | | | | | | | | | | | | | | | | | | | | | | | | | | | | | | | | | | | | | | | | | | | | | | | | | |
| | | Mac 4 | W | Mac 25 | R+G+UV | Mac 46 | R+G+W+UV | | | | | | | | | | | | | | | | | | | | | | | | | | | | | | | | | | | | | | | | | | | | | | | | | | | | | | | | | | | | | | | | | | | | | | | | | | | | | | | | | | | | | | | | | | | | | | | | | | | | | | | | | | | | | | | | | | | | | | | | | |
| | | Mac 5 | A | Mac 26 | R+B+W | Mac 47 | R+G+A+UV | | | | | | | | | | | | | | | | | | | | | | | | | | | | | | | | | | | | | | | | | | | | | | | | | | | | | | | | | | | | | | | | | | | | | | | | | | | | | | | | | | | | | | | | | | | | | | | | | | | | | | | | | | | | | | | | | | | | | | | | | |
| | | Mac 6 | UV | Mac 27 | R+B+A | Mac 48 | R+B+W+A | | | | | | | | | | | | | | | | | | | | | | | | | | | | | | | | | | | | | | | | | | | | | | | | | | | | | | | | | | | | | | | | | | | | | | | | | | | | | | | | | | | | | | | | | | | | | | | | | | | | | | | | | | | | | | | | | | | | | | | | | |
| | | Mac 7 | R+G | Mac 28 | R+B+UV | Mac 49 | R+B+W+UV | | | | | | | | | | | | | | | | | | | | | | | | | | | | | | | | | | | | | | | | | | | | | | | | | | | | | | | | | | | | | | | | | | | | | | | | | | | | | | | | | | | | | | | | | | | | | | | | | | | | | | | | | | | | | | | | | | | | | | | | | |
| | | Mac 8 | R+B | Mac 29 | R+W+A | Mac 50 | R+B+A+UV | | | | | | | | | | | | | | | | | | | | | | | | | | | | | | | | | | | | | | | | | | | | | | | | | | | | | | | | | | | | | | | | | | | | | | | | | | | | | | | | | | | | | | | | | | | | | | | | | | | | | | | | | | | | | | | | | | | | | | | | | |
| | | Mac 9 | R+W | Mac 30 | R+W+UV | Mac 51 | R+W+A+UV | | | | | | | | | | | | | | | | | | | | | | | | | | | | | | | | | | | | | | | | | | | | | | | | | | | | | | | | | | | | | | | | | | | | | | | | | | | | | | | | | | | | | | | | | | | | | | | | | | | | | | | | | | | | | | | | | | | | | | | | | |
| | | Mac 10 | R+A | Mac 31 | R+A+UV | Mac 52 | G+B+W+A | | | | | | | | | | | | | | | | | | | | | | | | | | | | | | | | | | | | | | | | | | | | | | | | | | | | | | | | | | | | | | | | | | | | | | | | | | | | | | | | | | | | | | | | | | | | | | | | | | | | | | | | | | | | | | | | | | | | | | | | | |
| | | Mac 11 | R+UV | Mac 32 | G+B+W | Mac 53 | G+B+W+UV | | | | | | | | | | | | | | | | | | | | | | | | | | | | | | | | | | | | | | | | | | | | | | | | | | | | | | | | | | | | | | | | | | | | | | | | | | | | | | | | | | | | | | | | | | | | | | | | | | | | | | | | | | | | | | | | | | | | | | | | | |
| | | Mac 12 | G+B | Mac 33 | G+B+A | Mac 54 | G+B+A+UV | | | | | | | | | | | | | | | | | | | | | | | | | | | | | | | | | | | | | | | | | | | | | | | | | | | | | | | | | | | | | | | | | | | | | | | | | | | | | | | | | | | | | | | | | | | | | | | | | | | | | | | | | | | | | | | | | | | | | | | | | |
| | | Mac 13 | G+W | Mac 34 | G+B+UV | Mac 55 | G+W+A+UV | | | | | | | | | | | | | | | | | | | | | | | | | | | | | | | | | | | | | | | | | | | | | | | | | | | | | | | | | | | | | | | | | | | | | | | | | | | | | | | | | | | | | | | | | | | | | | | | | | | | | | | | | | | | | | | | | | | | | | | | | |
| | | Mac 14 | G+A | Mac 35 | G+W+A | Mac 56 | B+W+A+UV | | | | | | | | | | | | | | | | | | | | | | | | | | | | | | | | | | | | | | | | | | | | | | | | | | | | | | | | | | | | | | | | | | | | | | | | | | | | | | | | | | | | | | | | | | | | | | | | | | | | | | | | | | | | | | | | | | | | | | | | | |
| | | Mac 15 | G+UV | Mac 36 | G+W+UV | Mac 57 | R+G+B+W+A | | | | | | | | | | | | | | | | | | | | | | | | | | | | | | | | | | | | | | | | | | | | | | | | | | | | | | | | | | | | | | | | | | | | | | | | | | | | | | | | | | | | | | | | | | | | | | | | | | | | | | | | | | | | | | | | | | | | | | | | | |
| | | Mac 16 | B+W | Mac 37 | G+A+UV | Mac 58 | R+G+B+W+UV | | | | | | | | | | | | | | | | | | | | | | | | | | | | | | | | | | | | | | | | | | | | | | | | | | | | | | | | | | | | | | | | | | | | | | | | | | | | | | | | | | | | | | | | | | | | | | | | | | | | | | | | | | | | | | | | | | | | | | | | | |
| | | Mac 17 | B+A | Mac 38 | B+W+A | Mac 59 | R+G+B+A+UV | | | | | | | | | | | | | | | | | | | | | | | | | | | | | | | | | | | | | | | | | | | | | | | | | | | | | | | | | | | | | | | | | | | | | | | | | | | | | | | | | | | | | | | | | | | | | | | | | | | | | | | | | | | | | | | | | | | | | | | | | |
| | | Mac 18 | B+UV | Mac 39 | B+W+UV | Mac 60 | R+G+W+A+UV | | | | | | | | | | | | | | | | | | | | | | | | | | | | | | | | | | | | | | | | | | | | | | | | | | | | | | | | | | | | | | | | | | | | | | | | | | | | | | | | | | | | | | | | | | | | | | | | | | | | | | | | | | | | | | | | | | | | | | | | | |
| | | Mac 19 | W+A | Mac 40 | B+A+UV | Mac 61 | R+B+W+A+UV | | | | | | | | | | | | | | | | | | | | | | | | | | | | | | | | | | | | | | | | | | | | | | | | | | | | | | | | | | | | | | | | | | | | | | | | | | | | | | | | | | | | | | | | | | | | | | | | | | | | | | | | | | | | | | | | | | | | | | | | | |
| | | Mac 20 | W+UV | Mac 41 | W+A+UV | Mac 62 | G+B+W+A+UV | | | | | | | | | | | | | | | | | | | | | | | | | | | | | | | | | | | | | | | | | | | | | | | | | | | | | | | | | | | | | | | | | | | | | | | | | | | | | | | | | | | | | | | | | | | | | | | | | | | | | | | | | | | | | | | | | | | | | | | | | |
| | | Mac 21 | A+UV | Mac 42 | R+G+B+W | Mac 63 | R+G+B+W+A+UV | | | | | | | | | | | | | | | | | | | | | | | | | | | | | | | | | | | | | | | | | | | | | | | | | | | | | | | | | | | | | | | | | | | | | | | | | | | | | | | | | | | | | | | | | | | | | | | | | | | | | | | | | | | | | | | | | | | | | | | | | |
| Col Progr (Master mode) | Black - UW | <p>Internal programs / blackout</p> <table border="1"> <tr><td>Progr 1</td><td>Blackout</td><td>Progr 27</td><td>Blue White</td></tr> <tr><td>Progr 2</td><td>Party 1 Red Green Blue</td><td>Progr 28</td><td>Amber Dark</td></tr> <tr><td>Progr 3</td><td>Party 2 Cyan Magenta Yellow</td><td>Progr 29</td><td>Amber Yellow</td></tr> <tr><td>Progr 4</td><td>Party 3 Red Green Blue Cyan Magenta Yellow</td><td>Progr 30</td><td>Amber Cyan</td></tr> <tr><td>Progr 5</td><td>Party 4 Red Green Blue Amber White UV</td><td>Progr 31</td><td>Amber Magenta</td></tr> <tr><td>Progr 6</td><td>Rainbow Red, Amber, Yellow, Green, Cyan, Blue, Magenta</td><td>Progr 32</td><td>Amber White</td></tr> <tr><td>Progr 7</td><td>Red Dark</td><td>Progr 33</td><td>Yellow Dark</td></tr> <tr><td>Progr 8</td><td>Red Green</td><td>Progr 34</td><td>Yellow Cyan</td></tr> <tr><td>Progr 9</td><td>Red Blue</td><td>Progr 35</td><td>Yellow Magenta</td></tr> </table> | Progr 1 | Blackout | Progr 27 | Blue White | Progr 2 | Party 1 Red Green Blue | Progr 28 | Amber Dark | Progr 3 | Party 2 Cyan Magenta Yellow | Progr 29 | Amber Yellow | Progr 4 | Party 3 Red Green Blue Cyan Magenta Yellow | Progr 30 | Amber Cyan | Progr 5 | Party 4 Red Green Blue Amber White UV | Progr 31 | Amber Magenta | Progr 6 | Rainbow Red, Amber, Yellow, Green, Cyan, Blue, Magenta | Progr 32 | Amber White | Progr 7 | Red Dark | Progr 33 | Yellow Dark | Progr 8 | Red Green | Progr 34 | Yellow Cyan | Progr 9 | Red Blue | Progr 35 | Yellow Magenta | | | | | | | | | | | | | | | | | | | | | | | | | | | | | | | | | | | | | | | | | | | | | | | | | | | | | | | | | | | | | | | | | | | | | | | | | | | | | | | | | | | | | | | | | | |
| | | Progr 1 | Blackout | Progr 27 | Blue White | | | | | | | | | | | | | | | | | | | | | | | | | | | | | | | | | | | | | | | | | | | | | | | | | | | | | | | | | | | | | | | | | | | | | | | | | | | | | | | | | | | | | | | | | | | | | | | | | | | | | | | | | | | | | | | | | | | | | | | | | | | |
| | | Progr 2 | Party 1 Red Green Blue | Progr 28 | Amber Dark | | | | | | | | | | | | | | | | | | | | | | | | | | | | | | | | | | | | | | | | | | | | | | | | | | | | | | | | | | | | | | | | | | | | | | | | | | | | | | | | | | | | | | | | | | | | | | | | | | | | | | | | | | | | | | | | | | | | | | | | | | | |
| | | Progr 3 | Party 2 Cyan Magenta Yellow | Progr 29 | Amber Yellow | | | | | | | | | | | | | | | | | | | | | | | | | | | | | | | | | | | | | | | | | | | | | | | | | | | | | | | | | | | | | | | | | | | | | | | | | | | | | | | | | | | | | | | | | | | | | | | | | | | | | | | | | | | | | | | | | | | | | | | | | | | |
| | | Progr 4 | Party 3 Red Green Blue Cyan Magenta Yellow | Progr 30 | Amber Cyan | | | | | | | | | | | | | | | | | | | | | | | | | | | | | | | | | | | | | | | | | | | | | | | | | | | | | | | | | | | | | | | | | | | | | | | | | | | | | | | | | | | | | | | | | | | | | | | | | | | | | | | | | | | | | | | | | | | | | | | | | | | |
| | | Progr 5 | Party 4 Red Green Blue Amber White UV | Progr 31 | Amber Magenta | | | | | | | | | | | | | | | | | | | | | | | | | | | | | | | | | | | | | | | | | | | | | | | | | | | | | | | | | | | | | | | | | | | | | | | | | | | | | | | | | | | | | | | | | | | | | | | | | | | | | | | | | | | | | | | | | | | | | | | | | | | |
| | | Progr 6 | Rainbow Red, Amber, Yellow, Green, Cyan, Blue, Magenta | Progr 32 | Amber White | | | | | | | | | | | | | | | | | | | | | | | | | | | | | | | | | | | | | | | | | | | | | | | | | | | | | | | | | | | | | | | | | | | | | | | | | | | | | | | | | | | | | | | | | | | | | | | | | | | | | | | | | | | | | | | | | | | | | | | | | | | |
| | | Progr 7 | Red Dark | Progr 33 | Yellow Dark | | | | | | | | | | | | | | | | | | | | | | | | | | | | | | | | | | | | | | | | | | | | | | | | | | | | | | | | | | | | | | | | | | | | | | | | | | | | | | | | | | | | | | | | | | | | | | | | | | | | | | | | | | | | | | | | | | | | | | | | | | | |
| | | Progr 8 | Red Green | Progr 34 | Yellow Cyan | | | | | | | | | | | | | | | | | | | | | | | | | | | | | | | | | | | | | | | | | | | | | | | | | | | | | | | | | | | | | | | | | | | | | | | | | | | | | | | | | | | | | | | | | | | | | | | | | | | | | | | | | | | | | | | | | | | | | | | | | | | |
| | | Progr 9 | Red Blue | Progr 35 | Yellow Magenta | | | | | | | | | | | | | | | | | | | | | | | | | | | | | | | | | | | | | | | | | | | | | | | | | | | | | | | | | | | | | | | | | | | | | | | | | | | | | | | | | | | | | | | | | | | | | | | | | | | | | | | | | | | | | | | | | | | | | | | | | | | |

English

| | | | | | | | |
|-----------------|--------|--|--------------------------|--|---------------|--|--|
| | | Progr 10 | Red Amber | Progr 36 | Yellow White | | |
| | | Progr 11 | Red Yellow | Progr 37 | Cyan Dark | | |
| | | Progr 12 | Red Cyan | Progr 38 | Cyan Magenta | | |
| | | Progr 13 | Red Magenta | Progr 39 | Cyan White | | |
| | | Progr 14 | Red White | Progr 40 | Magenta Dark | | |
| | | Progr 15 | Green Dark | Progr 41 | Magenta White | | |
| | | Progr 16 | Green Blue | Progr 42 | White Dark | | |
| | | Progr 17 | Green Amber | Progr 43 | UV Dark | | |
| | | Progr 18 | Green Yellow | Progr 44 | UV Red | | |
| | | Progr 19 | Green Cyan | Progr 45 | UV Green | | |
| | | Progr 20 | Green Magenta | Progr 46 | UV Blue | | |
| | | Progr 21 | Green White | Progr 47 | UV Amber | | |
| | | Progr 22 | Blue Dark | Progr 48 | UV Yellow | | |
| | | Progr 23 | Blue Amber | Progr 49 | UV Cyan | | |
| | | Progr 24 | Blue Yellow | Progr 50 | UV Magenta | | |
| | | Progr 25 | Blue Cyan | Progr 51 | UV White | | |
| | | Progr 26 | Blue Magenta | | | | |
| | | | Jump/Fade 000 - 255 | Jump (000 – 255) Switching colors with increasing speed; Fade (000 – 255) Fading colors with increasing speed | | | |
| | | White Bal | Red – 125 - 255 | White balance Default setting: RGBWA+UV = 125 | | | |
| | | | Green – 125 - 255 | | | | |
| | | | Blue – 125 - 255 | | | | |
| | | | White – 125 - 255 | | | | |
| | | | Amber – 125 - 255 | | | | |
| | | | UV – 125 - 255 | | | | |
| | | Sys Info | Temperat xxC | Internal temperature of the device | | | |
| | | | Cur Power xxx% | Remaining battery power in percent | | | |
| | | Economy | ON/OFF | Power-save mode ON - power save mode, 50 % power OFF - full power | | | |
| Dis Perm | ON/OFF | Display shutoff ON - display does not shut off OFF- Shuts off the display after 30 seconds Press any button for 3 seconds to release the lock. | | | | | |
| Def.Set | YES/NO | Reset to factory settings | | | | | |

Wireless Setting

This device is prepared for wireless data transmission (WDMX) ex works. If you wish to de-activate WDMX control, you can select the function “**Power**” – “**Off**”. With the function “**Power**” – “**On**” you can log in the wireless receiver to a wireless transmitter, the fixture could now receive the wireless DMX signal.

With the function “**Unlink**”, you can log out the projector from the wireless sender.

Wireless DMX

For wireless data transmission you need a DMX-controller, a wireless transmitter and a wireless receiver or devices with a built-in wireless receiver, respectively. Please use the appropriate devices from the FUTURELIGHT range.

The wireless receiver has an internal memory function. If the device is switched off and on again, the receiver automatically logs into the transmitter.

The installation procedure of a wireless DMX system depends on the wireless transmitter. Please refer to the user manual of the respective device.

Please note: To enable the device to receive WDMX signals, it must be set as a slave device. You will find this setting option in the Control Board under the menu item "Mas/Slav". The WDMX module can transmit as well as receive; and works as transmitter if the device is set as "Master" and as receiver if the device is set as "Slave".

DMX-controlled operation

You can control the device individually via your DMX-controller. Every DMX-channel has a different occupation with different features. The individual channels and their features are listed under DMX-protocol.

Addressing

The device has three different DMX channel modes with 6, 8 or 12 DMX channels. The Control Board allows you, as described above, to assign the DMX channel mode.

The Control Board allows you to assign the DMX starting address, which is defined as the first channel from which the AKKU IP UP-4 Plus HCL Spot WDMX will respond to the controller. The starting address depends upon which DMX controller is being used. Please refer to the controller's documentation. If you set, for example, the address in the 12-channel mode to channel 13, the device will use the channel 13 to 24 for control.





Please make sure that you do not have any overlapping channels in order to control each device correctly and independently from any other fixture on the DMX chain. If several devices are addressed similarly, they will work synchronically.

For setting the desired starting address please press the MENU button. Press the UP and DOWN button until the display shows DMX Addr. Press the ENTER button and the display shows: 001. Set the desired address via the UP or DOWN button. Please press the ENTER button again to confirm.

Now you can start operating the AKKU IP UP-4 Plus HCL Spot WDMX via your lighting controller.

Note:

The status of the DMX connection are shown via the display of the device:

| Signal status display | WirelessDMX setting, status |
|---|--|
|  WDMX  | Wireless - Power - ON, DMX signal on |
| WDMX (blinking)  | Wireless - Power - ON, without DMX signal or WDMX controller is off |
|  | Wireless - Unlink |
|  | Wireless - Power - OFF |

EUROLITE IR-35 remote control

The IR remote control has the following functions:

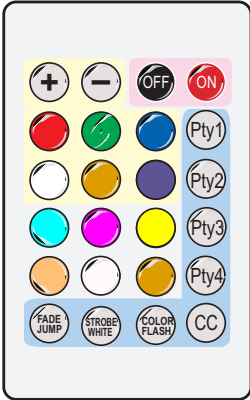

| Buttons | Function |
|--|---|
| OFF ON | IR remote control on/off |
| + - red green blue white yellow purple | Dimmer intensity of the LED colors / stepless RGBAW+UV color mixture, brightness with + and - |
| cyan magenta yellow orange white brown | Preset colors, brightness with + and - turquoise, magenta, yellow, amber, cold white, warm white |
| Pty1 | Internal program Pty 1, Switching colors, speed with + and - |
| Pty2 | Internal program Pty 2, Switching colors, speed with + and - |
| Pty3 | Internal program Pty 3, Switching colors, speed with + and - |
| Pty4 | Internal program Pty 4, Switching colors, speed with + and - |
| CC | Preset colors 01-63 (s. control board), selection with + and - |
| FADE JUMP | Internal programs from Pty1-4 and preset colors from CC, speed with + and - |
| STROBE WHITE | Strobe effect only for white, speed with + and - |
| COLOR FLASH | Strobe effect 6 preset colors and 6 colors from color mixture, speed with + and - |

Notes:

- When actuating a button, always direct the remote control towards the sensor. There must be no obstacles between remote control and the sensor.
- The remote control is supplied with a battery inserted. An insulating foil between the battery and the battery contacts prevents the battery from being discharged during storage. Prior to the first operation remove the foil from the battery support on the rear side of the remote control. Otherwise operation of the remote control is not possible.
- If the range of the remote control decreases, replace the battery. For this purpose, on the rear side of the remote control press the small bar with the groove to the right and at the same time remove the battery support. For operation, one 3 V button cell type CR 2032 is required. When inserting, pay attention that the positive pole of the button cell shows upwards in the support.
- Remove the battery from the remote control as a precaution if the device is not used for a longer period of time.

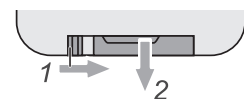

DMX Protocol

6-channel mode

| Channel | Value | Feature |
|---------|-------|-------------------------------------|
| 1 | 0-255 | Red , 0 - 100 % increasing |
| 2 | 0-255 | Green , 0 - 100 % increasing |
| 3 | 0-255 | Blue , 0 - 100 % increasing |
| 4 | 0-255 | White , 0 - 100 % increasing |
| 5 | 0-255 | Amber , 0 - 100 % increasing |
| 6 | 0-255 | UV , 0 - 100 % increasing |

8-channel mode

| Channel | Value | Feature |
|---------|----------------------------|---|
| 1 | 0-255 | Red , 0 - 100 % increasing |
| 2 | 0-255 | Green , 0 - 100 % increasing |
| 3 | 0-255 | Blue , 0 - 100 % increasing |
| 4 | 0-255 | White , 0 - 100 % increasing |
| 5 | 0-255 | Amber , 0 - 100 % increasing |
| 6 | 0-255 | UV , 0 - 100 % increasing |
| 7 | 0-255 | Dimmer , dimmer intensity from 0 to 100 % |
| 8 | 0 1-5 6-10 11-255 | Strobe No function Sound control No function Strobe effect with increasing speed |

12-channel mode

| Channel | Value | Feature |
|---------|---|---|
| 1 | 0-255 | Dimmer , dimmer intensity from 0 to 100 % |
| 2 | 0-255 | Red , 0 - 100 % increasing |
| 3 | 0-255 | Green , 0 - 100 % increasing |
| 4 | 0-255 | Blue , 0 - 100 % increasing |
| 5 | 0-255 | White , 0 - 100 % increasing |
| 6 | 0-255 | Amber , 0 - 100 % increasing |
| 7 | 0-255 | UV , 0 - 100 % increasing |
| 8 | 0-9 10-255 | No function Strobe effect with increasing speed |
| 9 | 0-4 5-7 8-11 12-15 16-19 20-23 24-27 28-31 32-35 36-39 40-43 44-47 48-51 52-55 56-59 60-63 64-67 68-71 | Preset colors Off R G B W A UV R+G R+B R+W R+A R+UV G+B G+W G+A G+UV B+W B+A |

| | | |
|-----------|--|---|
| | 72-75 76-79 80-83 84-87 88-91 92-95 96-99 100-103 104-107 108-111 112-115 116-119 120-123 124-127 128-131 132-135 136-139 140-143 144-147 148-151 152-155 156-159 160-163 164-167 168-171 172-175 176-179 180-183 184-187 188-191 192-195 196-199 200-203 204-207 208-211 212-215 216-219 220-223 224-227 228-231 232-235 236-239 240-243 244-247 248-251 252-255 | B+UV W+A W+UV A+UV R+G+B R+G+W R+G+A R+G+UV R+B+W R+B+A R+B+UV R+W+A R+W+UV R+A+UV G+B+W G+B+A G+B+UV G+W+A G+W+UV G+A+UV B+W+A B+W+UV B+A+UV W+A+UV R+G+B+W R+G+B+A R+G+B+UV R+G+W+A R+G+W+UV R+G+A+UV R+B+W+A R+B+W+UV R+B+A+UV R+W+A+UV G+B+W+A G+B+W+UV G+B+A+UV G+W+A+UV B+W+A+UV R+G+B+W+A R+G+B+W+UV R+G+B+A+UV R+G+W+A+UV R+B+W+A+UV G+B+W+A+UV R+G+B+W+A+UV |
| 10 | 0-10 11-60 61-120 121-180 181-240 241-255 | Internal programs No function Internal program 1 "RGBAW+UV switching" Internal program 2 „63 colors switching“ Internal program 3 „RGBAW+UV fading“ Internal program 4 "63 colors fading" Sound control "63 colors switching" |
| 11 | 0-255 | Speed internal programs With increasing speed |
| 11 | 0-10 11-255 | Microphone sensitivity No microphone sensitivity Microphone sensitivity between 0 and 100 % |
| 12 | 0-5 6-55 56-105 106-155 156-205 206-255 | Dimmer speed (step response) Control Board setting dimmer speed OFF: Response characteristics of LEDs Dim1: Response characteristics of halogen lamps, fast Dim2: Response characteristics of halogen lamps, less fast Dim3: Response characteristics of halogen lamps, middle Dim4: Response characteristics of halogen lamps, slow |



CLEANING AND MAINTENANCE

The outside of the device should be cleaned periodically to remove contaminants such as dust etc. The lenses, in particular, should be clean to ensure that light will be emitted at maximum brightness.

- 1 Disconnect the device from power and allow it to cool before cleaning.
- 2 Clean the surface with a soft lint-free and moistened cloth. Never use alcohol or solvents as these may damage the surface. Make sure that no liquids can enter the device.

There are no serviceable parts inside. Do not open the housing. Do not try to repair the device by yourself as this may result in damage. Maintenance and service operations are only to be carried out by authorized dealers. Should you need any spare parts, please use genuine parts. Should you have further questions, please contact your dealer.

PROTECTING THE ENVIRONMENT

| | |
|---|--|
|  | <p>Disposal of old equipment</p> <p>When to be definitively put out of operation, take the product to a local recycling plant for a disposal which is not harmful to the environment. Devices marked with this symbol must not be disposed of as household waste. Contact your retailer or local authorities for more information.</p> <p>Remove any inserted batteries and dispose of them separately from the product.</p> |
|  | <p>You as the end user are required by law (Battery Ordinance) to return all used batteries/rechargeable batteries. Disposing of them in the household waste is prohibited. You may return your used batteries free of charge to collection points in your municipality and anywhere where batteries/rechargeable batteries are sold. By disposing of used devices and batteries correctly, you contribute to the protection of the environment.</p> |

TECHNICAL SPECIFICATIONS

| | |
|---------------------------------|---|
| Power supply: | 11.4 V, 13000 mAh (144.3 Wh) via li-ion battery pack 12.6 V DC, 3 A via charger (100-240 V AC, 50/60 Hz) |
| Power consumption: | 35 W |
| Protection class: | III |
| Battery operation: | depending on program used up to 9.5 hours |
| Recharging time: | 8 hours |
| Protection grade (LED uplight): | IP65 |
| Battery remote control: | CR2032 button cell 3 V |
| DMX channels: | 6/8/12 |
| Sound-control: | via built-in microphone |
| Wireless signal transmission: | 2.4 GHz (ISM) |
| LED type: | 10 W RGBAW+UV (6in1) |
| LED number: | 4 |
| Beam angle: | 16° |
| Dimensions (L x W x H): | 138 x 171 x 200 mm |
| Weight: | 4.5 kg |

Accessories

| | |
|--|--------------|
| EUROLITE Battery for AKKU IP UP-4 Plus HCL Spot WDMX | No. 41700581 |
| ROADINGER Flightcase 4x AKKU IP UP-4 Plus HCL Spot WDMX with Charging Funct. | No. 31005163 |
| FUTURELIGHT WDS-G4 TX Wireless-DMX-Transceiver | No. 51834022 |
| FUTURELIGHT WDS-G4 Duo TX Wireless DMX Transceiver | No. 51834024 |
| EUROLITE Diffuser cover for AKKU IP UP-4 Plus HCL Spot WDMX | No. 41700582 |
| EUROLITE KG-180S Cable Lock Anti-theft Protection with key | No. 58010060 |
| EUROLITE KG-180S Cable Lock Anti-theft Protection with Combination Lock | No. 58010062 |

All information is subject to change without prior notice. © 21.04.2022

eurolite®

Eurolite is a brand of Steinigke Showtechnik GmbH Andreas-Bauer-Str. 5 97297 Waldbüttelbrunn Germany
D00124275.docx Version 1.2 Publ. 21/04/2022

